

en Instructions for use - Transfusion set IVIP® 708/718

with Anti-Free-Flow clamp (AFF clamp) suitable for use with the following compatible pumps
CODAN A718V Plus, CODAN A718V, CODAN ARGUS 718 V, CODAN ARGUS 708 V

de Gebrauchsanweisung - Transfusionsgerät IVIP® 708/718

mit Anti-Free-Flow Klemme (AFF Klemme) für die Verwendung mit den folgenden geeigneten Druck-
infusionsapparaten CODAN A718V Plus, CODAN A718V, CODAN ARGUS 718 V, CODAN ARGUS 708 V

cs Návod k použití - Transfuzní souprava IVIP® 708/718

se svorkou bránící volnému průtoku (AFF svorkou) vhodná k použití s následujícími kompatibilními
pumpami: CODAN A718V Plus, CODAN A718V, CODAN ARGUS 718 V, CODAN ARGUS 708 V

da Brugsanvisning - Transfusionsæt IVIP® 708/718

med lukkeklemme (AFF-klemme) egnet til brug med følgende kompatible pumper
CODAN A718V Plus, CODAN A718V, CODAN ARGUS 718 V, CODAN ARGUS 708 V

es Instrucciones de uso - Equipo de transfusión IVIP® 708/718

con abrazadera anti flujo libre (abrazadera AFF) apto para su uso con las siguientes bombas compatibles
CODAN A718V Plus, CODAN A718V, CODAN ARGUS 718 V, CODAN ARGUS 708 V

fr Notice d'utilisation - Nécessaire pour transfusion IVIP® 708/718

avec clamp anti débit libre (clamp AFF) adapté à une utilisation avec les pompes compatibles suivantes
CODAN A718V Plus, CODAN A718V, CODAN ARGUS 718 V, CODAN ARGUS 708 V

it Istruzioni per l'uso - Set di trasfusione IVIP® 708/718

con clamp anti flusso libero (clamp AFF) adatto all'uso con le seguenti pompe compatibili
CODAN A718V Plus, CODAN A718V, CODAN ARGUS 718 V, CODAN ARGUS 708 V

nl Gebruiksaanwijzing - Transfusiesysteem IVIP® 708/718

met Anti-Free-Flow klem (AFF-klem) geschikt voor gebruik met de volgende compatibele pompen
CODAN A718V Plus, CODAN A718V, CODAN ARGUS 718 V, CODAN ARGUS 708 V

no Brukerveiledning - Transfusjonsett IVIP® 708/718

med anti-friflytklemme (AFF-klemme) egnet for bruk med følgende kompatible pumper
CODAN A718V Plus, CODAN A718V, CODAN ARGUS 718 V, CODAN ARGUS 708 V

pl Instrukcja użytkowania - Zestaw do transfuzji IVIP® 708/718

z blokadą zabezpieczającą przed swobodnym przepływem (blokada AFF)
do stosowania z następującymi kompatybilnymi pompami
CODAN A718V Plus, CODAN A718V, CODAN ARGUS 718 V, CODAN ARGUS 708 V

pt Instruções de utilização - Equipo de transfusão IVIP® 708/718

com grampo antirrefluxo livre (grampo AFF) adequado para as seguintes bombas compatíveis
CODAN A718V Plus, CODAN A718V, CODAN ARGUS 718 V, CODAN ARGUS 708 V

sv Bruksanvisning - Transfusionsaggregat IVIP® 708/718

med Anti-Free-Flow klämma (AFF-klämma) för användning med följande kompatibla pumpar
CODAN A718V Plus, CODAN A718V, CODAN ARGUS 718 V, CODAN ARGUS 708 V



REF

45.4805 green line® IVIP® 708/718 B93
45.5550 IVIP® 708/718 B88
45.5655 IVIP® 708/718 Drip SWAN® I88

en Exemplary product illustration(s) - deviations in product configuration are possible! **de** Exemplarische Produktabbildung(en) - Abweichungen in der Produktkonfiguration sind möglich! **cs** Příklad(y) zobrazení produktu - konfigurace produktu se může lišit! **da** Produktillustrationseksempl(er) - afvigelser i produktkonfiguration kan forekomme! **es** Ilustración(es) de ejemplo del producto - es posible que haya diferencias entre las ilustraciones de ejemplo y la configuración del producto! **fr** Illustration(s) du dispositif à titre d'exemple - des différences de configuration du dispositif sont possibles! **it** Illustrazione/i del prodotto a titolo esemplificativo - è possibile che vi siano differenze nella configurazione del prodotto! **nl** Voorbeeldillustratie(s) van product - de configuratie van uw product kan afwijken! **no** Produktillustrasjon(er) - forskjellige produktkonfigurasjoner kan forekomme! **pl** Przykładowa(-e) ilustracja(-e) produktu - zastrzega się możliwość zmian w konfiguracji produktu! **pt** Ilustração(ões) exemplificativa(s) do(s) produto(s) - são possíveis desvios na configuração do produto! **sv** Exempelbild(-er) av produkten - avvikelser i produktens konfiguration är möjliga!

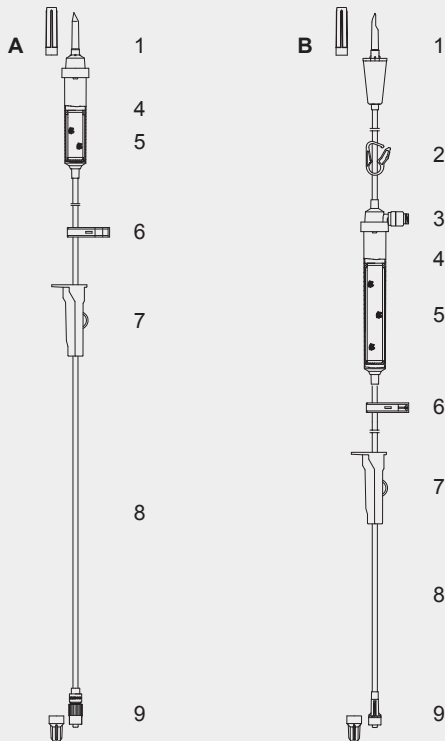

- 1 **en** Closure-piercing device with protective cap **de** Einsteckteil mit Schutzkappe **cs** Uzavírací-propichovací díl s ochrannou krytkou **da** Spike-enhed med beskyttelseshætte **es** Dispositivo de perforación de cierre con caperuza de protección **fr** Dispositif de perforation du bouchon avec capuchon de protection **it** Dispositivo di perforazione della chiusura con cappuccio protettivo **nl** Afsluitprikker met beschermkapje **no** Gjennomhullingsenhet med beskyttelseshette **pl** Łącznik kolcowy z kapturkiem ochronnym **pt** Dispositivo de perfuração com tampa de proteção **sv** Insticksdel med skyddshätta
- 2 **en** Closure clamp **de** Schließklemme **cs** Uzavírací svorka **da** Lukkespænde **es** Abrazadera de cierre **fr** Clamp de fermeture **it** Morsetto di chiusura **nl** Afsluitklem **no** Lukkeklemme **pl** Zacisk zamykający **pt** Braçadeira de fecho **sv** Avstängningsklämma
- 3 **en** Connection port **de** Anschlussstück **cs** Připojovací port **da** Tilslutningsport **es** Puerto de conexión **fr** Port de connexion **it** Porta di connessione **nl** Aansluitpoort **no** Tilkoblingsport **pl** Port przyłączeniowy **pt** Porta de conexão **sv** Anslutningsport
- 4 **en** Level ring **de** Niveauring **cs** Hladinový kroužek **da** Niveauring **es** Anillo de nivel **fr** Repère circulaire de niveau **it** Anello di livello **nl** Ring voor peil **no** Nivåmerke **pl** Pierścień poziomny **pt** Anel de nível **sv** Nivåring
- 5 **en** Drip chamber **de** Tropfkammer **cs** Kapací komůrka **da** Dråbekammer **es** Cámara de goteo **fr** Chambre compte-gouttes **it** Camera di gocciolamento **nl** Druppelkamer **no** Dryppkammer **pl** Komora kropłowa **pt** Câmara de gotejamento **sv** Droppkammare
- 6 **en** Anti-Free-Flow clamp **de** Anti-Free-Flow Klemme **cs** Svorka bránící volnému průtoku (Anti-Free-Flow) **da** Lukkeklemme (Anti-Free-Flow-klemme) **es** Abrazadera anti flujo libre **fr** Clamp anti débit libre **it** Clamp anti flusso libero **nl** Anti-Free-Flow klem **no** Anti-friflytklemme **pl** Blokada zabezpieczająca przed swobodnym przepływem **pt** Grampo antifluxo livre **sv** Anti-Free-Flow klämma
- 7 **en** Roller clamp **de** Rollenklemme **cs** Tlačka **da** Rulleklemme **es** Abrazadera de rodillos **fr** Clamp à roulette **it** Roller clamp **nl** Rolklem **no** Rulleklemme **pl** Zacisk rolkowy **pt** Grampo de rolos **sv** Rullklämma
- 8 **en** Tubing **de** Schlauch **cs** Hadička **da** Slanger **es** Tubo flexible **fr** Tubulure **it** Tubazione **nl** Slangen **no** Slange **pl** Przewód **pt** Tubos **sv** Slangar
- 9 **en** Patient connection port **de** Patientenanschluss **cs** Připojovací port pacienta **da** Patienttilslutningsport **es** Puerto de conexión del paciente **fr** Port de connexion patient **it** Porta di connessione del paziente **nl** Patiëntaansluitpoort **no** Pasientforbindelsesport **pl** Port przyłączeniowy pacjenta **pt** Porta de conexão do doente **sv** Patientanslutningsport

10°C 30°C

0% 70%



STERILE EO

MD

Transfusion set IVIP® 708/718

with Anti-Free-Flow clamp (AFF clamp) suitable for use with the following compatible pumps
 CODAN A718V Plus
 CODAN A718V
 CODAN ARGUS 718 V
 CODAN ARGUS 708 V

Intended purpose

Transfer of blood and blood components by intravenous infusion. Isotonic electrolyte solution can additionally be used for priming and rinsing the product.

Indications

Diseases and conditions requiring intravenous infusion of blood and blood components.

Contraindications

The product is not designed or approved for:

- Home use
- Use by unqualified, untrained staff

Self-application is not permitted and is not considered intended use.

The product is not intended for the transfer of:

- Liquids, pharmaceuticals or parenteral nutrition solutions except those specified under intended use
- Enteral nutrition solutions

The current Summary of Product Characteristics of the pharmaceutical manufacturers for the transfer of blood/blood components/electrolyte solutions with regard to incompatibilities (interaction material/ pharmaceutical and interaction of different pharmaceuticals) and contraindications shall be observed. Special attention has to be paid to vulnerable patient groups such as children and adolescents as well as pregnant or lactating women.

Patient target group

Patients of at least 2 years of age and/or a weight of 12 kg. The product can be used for any adult patient and for permitted paediatric patient populations with consideration given to the adequacy of vascular anatomy, appropriateness of the solution being infused, and the duration of therapy.

User

Qualified medical personnel only. For use in hospitals and specialised practices with conventional environmental and hygiene conditions.

Clinical benefits

The transfer of blood and blood components by intravenous infusion can bring about therapeutic benefits that improve the health of the patient. Transfusions of blood and blood components carry implicit risks and should therefore only be carried out if they improve the patient's health.

General safety instructions

• The product is a medical device. • The instructions for use shall be observed before using the product. If applicable further accompanying product information shall be observed before use. • If the sterile packaging is damaged or unintentionally opened before use, the product has to be completely disposed of and replaced by a new one. • The product is intended for single use. Resterilisation as well as reuse are not permitted. Reuse can cause infections. • In the case of malfunctions (e.g. leakage, detached protective caps) or performance changes, the product shall not be used on the patient, and has to be replaced. The defective product is to be provided to the manufacturer in compliance with measures for safe transport. • Due to the sterilisation method, the product can contain traces of ethylene oxide and its residual products. In case of known allergies to these substances, refrain from using the product. • Prior to the transfer of blood and blood components, the qualified medical personnel shall conduct a patient-specific benefit-risk assessment. • Furthermore, the international and national guidelines for the transfer of blood and blood components shall be taken into account. In particular, blood group compatibility between donor and recipient as well as the EN ISO 1135-5 recommendation not to transfer platelet components under pressure shall be considered. • The function of the product shall be checked by qualified medical personnel at regular intervals during use. • Always observe the instructions for use from the pharmaceutical manufacturers regarding incompatibilities (interaction material/drugs as well as interaction of different drugs) and the current Summary of Product Characteristics. Material lists are available on

request for all medical devices manufactured by CODAN. • Generally accepted hygiene measures and working methods have to be observed at all times. • Use of protective medical gloves is recommended to prevent any infections of users.

Notes on safe use of product

• The product is designed for use with compatible pressure infusion pumps with generated pressures up to 200 kPa (2 bar). • The product can also be used without using the Anti-Free-Flow clamp under gravity and with a pressure cuff with generated pressures of up to 50 kPa (0.5 bar). Restrictions in the type of application are possible due to the product structure (e.g. products with integrated pressure-activated valve cannot be used by gravity feed). • Notes on use with pumps: the user shall ensure that the pump is approved for the administration of blood and blood components and calibrated with the appropriate transfusion device before commissioning. Always observe the instructions for use from the pump manufacturer. Only open the roller clamp during pump operation! • Before using the product, compare the permissible fluid intake of the patient with the suitability of the product. • Prior to use, the product shall be checked for damage, tightness and any misconnections. • Prior to use, existing closure plugs and disconnectable connections have to be checked for tightness and retightened if necessary. • If equipped with an orange protective cap (vented), replace it with a closure plug (non-vented) before using the medical device. • A complete wetting of the fluid filter in the drip chamber with isotonic electrolyte solution is recommended prior to the administration of blood and blood components. • Priming of products equipped with FlowStop protection cap: prime the product only by gravity feed with a maximum pressure of 0.15 bar (respecting a maximum water column of 150 cm). Do not exert manual pressure on the infusion container. If higher pressure is applied on the FlowStop protection cap, its function cannot be assured (i.e. protection against leakages). In this case, the FlowStop protection cap has to be replaced by a sterile closure plug immediately after priming. • Prior to and during use of the product, all connection ports shall be disinfected before and after each connection/disconnection. Isopropyl alcohol, iodine-containing alcohol or ethyl alcohol 70 % or isopropyl alcohol 70 % in combination with chlorhexidine gluconate 2 % can be used for disinfection. Please observe that the exposure time has to amount to a minimum of 30 seconds. It is to be ensured that a connection is only made when completely dried. • Excessive forces on Luer-Lock connections can lead to stress cracks. • Avoid excessive injection pressure during injections of solutions into the transfusion device/line, especially when using small syringes. Handling errors can result in leakages.

Use of product

Please also observe the exemplary product illustration(s) as well as the graphic brief instructions under notes on product use and further information/images for product use on and in the product packaging.

General use (cf. exemplary product illustrations A/B):

1. Check if the sterile packaging is damaged or unintentionally opened.
2. Remove the product from the sterile packaging and check for possible damage.
3. Close the roller clamp (7).
4. Remove the protective cap and insert the non-vented closure-piercing device (1) into the infusion/blood bag with a rotating movement. Please ensure that the wall of the infusion/blood bag remains intact during piercing.
5. In case of rigid/semi-rigid infusion or blood containers/bottles, a transfusion device with a vented closure-piercing device is required. Ensure that the ventilation cap on the closure-piercing device (1) is closed first. Insert the closure-piercing device (1) straight into the uprightly positioned rigid/semi-rigid infusion or blood container/bottle.
6. Fill the drip chamber (5) up to the level ring (4).
7. In the case of rigid/semi-rigid infusion or blood containers/bottles, open the ventilation cap on the closure-piercing device (1).
8. Open the roller clamp (7) and prime the remaining transfusion set up to the patient connection port (9) so that the transfusion set is applied without any air inclusions. Close the roller clamp (7).
9. Open the door of the infusion pump.
10. Insert the tubing into the infusion pump (a). Roller clamp (7) has to be positioned on the patient connection port (9) site.

11. Insert the Anti-Free-Flow clamp (6) into the access port (b). Close the door of the infusion pump (c).
12. Connect the patient connection port (9) to the patient access.
13. For starting the transfusion, open the roller clamp (7) and adjust the infusion pump according to required medication and patient parameters.
14. Check the transfusion at regular intervals.

Use of product configurations with connection port(s) above the drip chamber (exemplary product illustration B): A secondary line can be connected to the connection port (3) above the drip chamber (5) for successive administration of several blood containers or successive administration of blood/blood components and rinsing solution. The respective unused line(s) shall be closed.

Product compatibility

The product is compatible with the following volumetric infusion pumps:
 CODAN A718V Plus
 CODAN A718V
 CODAN ARGUS 718 V
 CODAN ARGUS 708 V

The closure-piercing device complies with EN ISO 1135-5 and can be connected with all compatible infusion/blood containers. All Luer and Luer-Lock connectors are compatible according to EN ISO 80369-1/ EN ISO 80369-7.

Residual risks

• Misconnections of the Luer connectors with medical devices of other application areas (e.g. enteral nutrition) are possible. • In the event of handling errors or, in rare cases, material- and/or production-related limitation of product functionality, leakages can occur, potentially resulting in air embolism. The aforementioned residual risks can lead to a significant deterioration of the patient's health status and possibly even to death depending on the patient's health condition.

Period of use

The international and national guidelines for the transfer of blood and blood components shall be taken into account. A maximum period of use of 12 hours should not be exceeded. Taking into account the individual benefit-risk ratio of each patient, a longer period of use can be considered by the physician.

Product disposal

The product shall be disposed of in accordance with the medical regulations for the disposal of contaminated medical waste. The closure-piercing device can be inserted into the notch on the roller clamp to avoid any injuries. Protective medical gloves have to be worn during disposal.

Notification of serious incidents

All serious incidents occurring in connection with the product shall be reported to the manufacturer and the corresponding national reporting authority without delay. Defective products are to be provided to the manufacturer in compliance with measures for safe transport.



Transfusionsgerät IVIP® 708/718

mit Anti-Free-Flow Klemme (AFF Klemme) für die Verwendung mit den folgenden geeigneten Druckinfusionsapparaten

CODAN A718V Plus
 CODAN A718V
 CODAN ARGUS 718 V
 CODAN ARGUS 708 V

Zweckbestimmung

Übertragung von Blut und Blutkomponenten durch intravenöse Infusion. Zum Entlüften und Spülen des Produktes kann zusätzlich isotone Elektrolytlösung verwendet werden.

Indikationen

Erkrankungen und Zustände, die eine intravenöse Infusion von Blut und Blutkomponenten erfordern.

Kontraindikationen

Das Produkt ist nicht ausgelegt und zugelassen für:

- Heimgebrauch
- Verwendung durch nicht qualifiziertes, nicht ausgebildetes Personal
- Selbstanwendung ist nicht erlaubt und wird als nicht bestimmungsgemäßer Gebrauch angesehen.

Das Produkt ist nicht bestimmt zur Übertragung von:

- Flüssigkeiten, Arzneimitteln und parenteralen Ernährungslösungen mit Ausnahme der unter der Zweckbestimmung genannten
- Enteralen Ernährungslösungen

Es sind die aktuellen Fachinformationen der Arzneimittelhersteller zur Übertragung von Blut/Blutkomponenten/Elektrolytlösungen in Hinblick auf Inkompatibilitäten (Wechselwirkung Material/Arzneimittel sowie Wechselwirkung verschiedener Arzneimittel) sowie Kontraindikationen zu beachten. Ein besonderes Augenmerk gilt vulnerablen Patientengruppen wie Kindern und Jugendlichen, Schwangeren sowie Frauen während der Stillzeit.

Patientenzielgruppe

Patienten ab einem Lebensalter von 2 Jahren und/oder 12 kg Körpergewicht. Das Produkt kann für jeden Erwachsenen und zugelassene pädiatrische Patientenpopulation unter Berücksichtigung der Angemessenheit der vaskulären Anatomie, der Angemessenheit für die infundierte Lösung und der Dauer der Therapie verwendet werden.

Anwender

Nur medizinisch ausgebildetes Fachpersonal. Zur Anwendung in Krankenhäusern und Facharztpraxen mit gängigen Umgebungs- und Hygienebedingungen.

Klinischer Nutzen

Die Übertragung von Blut und Blutkomponenten durch intravenöse Infusion ermöglicht einen gesundheitsverbessernden therapeutischen Nutzen für den Patienten.

Transfusionen von Blut und Blutkomponenten bergen Risiken und sollten daher nur dann durchgeführt werden, wenn sie der Verbesserung des Gesundheitszustandes des Patienten dienen.

Allgemeine Sicherheitshinweise

- Das Produkt ist ein Medizinprodukt. • Die Gebrauchsanweisung ist vor Verwendung des Produktes zu beachten. Falls zutreffend sind vor Verwendung weitere begleitende Produktinformationen zu beachten.
- Bei Beschädigung oder versehentlichem Öffnen der Sterilverpackung vor Verwendung, ist das Produkt vollständig zu entsorgen und durch ein neues zu ersetzen. • Das Produkt ist für den einmaligen Gebrauch bestimmt. Eine erneute Sterilisation sowie das Wiederverwenden sind unzulässig. Eine Wiederverwendung kann Infektionen hervorrufen.
- Bei Fehlfunktion des Produktes (z.B. Undichtigkeit, abgefallene Schutzkappen) oder Leistungsveränderungen darf das Produkt nicht am Patienten angewandt werden, sondern ist durch ein neues Produkt zu ersetzen. Das fehlerhafte Produkt ist dem Hersteller unter Einhaltung von Maßnahmen für einen sicheren Transport zur Verfügung zu stellen.
- Das Produkt kann aufgrund der Sterilisationsmethode Spuren von Ethylenoxid und dessen Rückstandsprodukten enthalten. Bei bekannten Allergien gegen diese Stoffe ist von der Verwendung des Produktes abzusehen. • Vor der Verabreichung von Blut und Blutkomponenten ist vom medizinisch ausgebildeten Fachpersonal eine patientenindividuelle Nutzen-Risiko-Bewertung durchzuführen. • Darüber hinaus sind die internationalen und nationalen Richtlinien zur Anwendung von Blut und Blutkomponenten zu beachten. Hierunter fallen im Speziellen die Beachtung der Blutgruppenkompatibilitäten zwischen Spender und Empfänger sowie die EN ISO 1135-5 Empfehlung, Thrombozyten-Bestandteile nicht unter Druck zu übertragen. • Während der Anwendung ist die Funktion des Produktes in regelmäßigen Abständen durch medizinisch ausgebildetes Fachpersonal zu kontrollieren. • Beachten Sie auch die Gebrauchsanweisungen der Arzneimittelhersteller in Hinblick auf Inkompatibilitäten (Wechselwirkung Material/Arzneimittel sowie Wechselwirkung verschiedener Arzneimittel) sowie die aktuelle Fachinformation. Materiallisten sind für alle von CODAN hergestellten Medizinprodukte auf Anfrage erhältlich. • Allgemein übliche Hygienemaßnahmen und Arbeitsweisen sind jederzeit zu berücksichtigen. • Das Tragen von medizinischen Schutzhandschuhen zur Vermeidung von Infektionen des Anwenders wird empfohlen.

Hinweise für eine sichere Anwendung des Produktes

• Das Produkt ist ausgelegt für die Verwendung mit geeigneten Druckinfusionsapparaten mit erzeugten Drücken bis zu 200 kPa (2 bar).
• Das Produkt kann ohne Verwendung der Anti-Free-Flow Klemme auch unter Schwerkraft sowie mit Druckmanschette mit erzeugten Drücken bis zu 50 kPa (0,5 bar) angewendet werden. Einschränkungen in der Anwendungsart sind bedingt durch den Produktaufbau möglich (z. B. bei Produkten mit druckabhängigen Öffnungsventilen ist eine Anwendung unter Schwerkraft nicht möglich).
• Hinweise für die Pumpenanwendung: Es ist vom Anwender vor Inbetriebnahme sicherzustellen, dass die Pumpe für die Verabreichung von Blut und Blutkomponenten zugelassen und mit dem entsprechenden Transfusionsgerät kalibriert ist. Gebrauchsanweisung des Pumpenherstellers beachten. Rollenklammer nur während des Pumpbetriebes öffnen!
• Vor Anwendung des Produktes ist die zulässige Flüssigkeitsaufnahme des Patienten gegen die Angemessenheit des Produktes zu vergleichen.
• Vor Anwendung ist das Produkt auf Beschädigungen, Dichtigkeit und Fehlkonnektionen zu überprüfen. • Vorhandene Verschlussstopfen und entkonnektierbare Verbindungen sind vor Anwendung auf Festigkeit zu prüfen und ggf. nachzuziehen. • Falls mit einer orangefarbenen Schutzkappe (belüftet) ausgestattet, ist diese vor Anwendung des Medizinproduktes durch einen Verschlussstopfen (unbelüftet) zu ersetzen. • Eine vollständige Benetzung des Flüssigkeitsfilters in der Tropfkammer mit isotoner Elektrolytlösung vor Verabreichung von Blut und Blutkomponenten wird empfohlen. • Entlüften von Produkten mit FlowStop Schutzkappe: Entlüften Sie das Produkt ausschließlich unter Schwerkraft mit einem maximalen Druck von 0,15 bar (Einhaltung einer maximalen Wassersäule von 150 cm). Üben Sie keinen manuellen Druck auf das Infusionsbehältnis aus. Bei der Ausübung höherer Drücke auf die FlowStop Schutzkappe kann die Funktion der Schutzkappe, Schutz vor Austritt von Flüssigkeiten, nicht gewährleistet werden. Die FlowStop Schutzkappe muss in diesem Fall direkt nach Entlüften des Produktes durch einen sterilen Verschlussstopfen ersetzt werden. • Vor und während der Anwendung des Produktes sind alle Anschlussstücke vor und nach jeder Konnektion/Dekonnektion zu desinfizieren. Zur Desinfektion können Isopropylalkohol, jodhaltiger Alkohol oder Ethylalkohol 70 % oder Isopropylalkohol 70 % in Kombination mit Chlorhexidinguconat 2 % verwendet werden. Es ist zu beachten, dass die minimale Einwirkzeit 30 Sekunden betragen muss. Es ist sicherzustellen, dass eine Verbindung erst nach vollständigem Trocknen hergestellt wird. • Zu hohe Kräfteinwirkungen auf Luer-Lock Verbindungen können zu Spannungsrissen führen. • Bei Zuspritzungen von Lösungen in das Transfusionsgerät/die Leitung, insbesondere mit kleinen Spritzen, ist ein zu hoher Injektionsdruck zu vermeiden. Handhabungsfehler können zu Undichtigkeiten führen.

Anwendung des Produktes

Bitte beachten Sie zusätzlich sowohl die exemplarischen Produktabbildung(en) als auch die grafische Kurzanleitung unter Hinweise zur Produktanwendung sowie weitere Angaben/Abbildungen zur Anwendung auf und in der Produktverpackung.

Allgemeine Verwendung (vgl. exemplarische Produktabbildungen A/B):

1. Überprüfen Sie, ob die Sterilverpackung beschädigt oder versehentlich geöffnet worden ist.
2. Entnehmen Sie das Produkt der Sterilverpackung und kontrollieren Sie dieses auf mögliche Beschädigungen.
3. Schließen Sie die Rollenklammer (7).
4. Entfernen Sie die Schutzkappe und stechen Sie das nicht belüftete Einstechteil (1) mit einer Drehbewegung in den Infusions-/Blutbeutel ein. Bitte achten Sie beim Einstechen darauf, dass die Wandung des Infusions-/Blutbeutels unversehrt bleibt.
5. Bei der Verwendung von starren/halbstarren Infusions-/Blutbehältnissen/-flaschen ist zwingend ein Transfusionsgerät mit belüftetem Einstechteil erforderlich. Achten Sie darauf, dass die Belüftungsklappe am Einstechteil (1) vorerst geschlossen ist. Stechen Sie das Einstechteil (1) mit einer gerade gerichteten Bewegung in das aufrecht stehende starre/halbstarre Infusions-/Blutbehältnis/-flasche ein.
6. Befüllen Sie die Tropfkammer (5) bis zum Niveauring (4).

7. Bei starren/halbstarren Infusions-/Blutbehältnissen/-flaschen öffnen Sie nun die Belüftungsklappe am Einstechteil (1).
8. Öffnen Sie die Rollenklammer (7) und befüllen Sie das verbleibende Transfusionsgerät bis zum Patientenanschluss (9), so dass das Transfusionsgerät ohne Luftfeinschlüsse zur Anwendung kommt. Schließen Sie die Rollenklammer (7).
9. Öffnen Sie die Tür der Infusionspumpe.
10. Legen Sie den Schlauch in die Infusionspumpe ein (a). Die Rollenklammer (7) muss sich auf der Seite des Patientenanschlusses (9) befinden.
11. Stecken Sie die Anti-Free-Flow Klemme (6) in die Klemmvorrichtung (b). Schließen Sie die Tür der Infusionspumpe (c).
12. Konnektieren Sie den Patientenanschluss (9) an den Patientenzugang.
13. Zum Starten der Transfusion öffnen Sie die Rollenklammer (7) und stellen Sie die Infusionspumpe entsprechend der erforderlichen Medikations- und Patientenparametern ein.
14. Kontrollieren Sie die Transfusion in regelmäßigen Abständen.

Verwendung von Produktkonfigurationen mit Anschlussstück(en) oberhalb der Tropfkammer (exemplarische Produktabbildung B): Eine Sekundärlinie kann zur sukzessiven Verabreichung mehrerer Blutbehältnisse oder zur aufeinander folgenden Verabreichung von Blut/Blutkomponenten und Spüllösung an das Anschlussstück (3) oberhalb der Tropfkammer (5) konnektiert werden. Die jeweils nicht verwendete(n) Linie(n) ist/sind zu verschließen.

Produkt-Kompatibilität

Das Produkt ist kompatibel zu den folgenden volumetrischen Infusionspumpen:

CODAN A718V Plus
CODAN A718V
CODAN ARGUS 718 V
CODAN ARGUS 708 V

Das Einstechteil ist gemäß EN ISO 1135-5 und kann mit allen kompatiblen Infusions-/Blutbehältnissen konnektiert werden. Alle Luer und Luer-Lock Anschlüsse sind kompatibel gemäß EN ISO 80369-1/EN ISO 80369-7.

Restrisiken

• Fehlkonnektionen der Lueranschlüsse mit Medizinprodukten anderer Anwendungsgebiete (z. B. enterale Ernährung) sind möglich. • Bei Handhabungsfehlern oder in seltenen Fällen durch material- und/oder produktionsbedingte Einschränkung der Produktfunktionalität können Undichtigkeiten auftreten, potentiell mit der Folge einer Luftembolie. Die zuvor genannten Restrisiken können zu einer wesentlichen Verschlechterung des Gesundheitszustandes und je nach gesundheitlicher Konstitution ggf. bis hin zum Tod des Patienten führen.

Verwendungsdauer

Die internationalen und nationalen Richtlinien zur Anwendung von Blut und Blutkomponenten sind zu beachten. Eine Verwendungsdauer von maximal 12 Stunden sollte nicht überschritten werden. Unter Berücksichtigung des patientenindividuellen Nutzen-Risiko-Verhältnis kann durch den Arzt eine längere Verwendungsdauer in Erwägung gezogen werden.

Entsorgung des Produktes

Das Produkt ist nach seiner Verwendung unter Einhaltung der medizinischen Vorschriften zur Entsorgung von kontaminiertem medizinischen Abfall ordnungsgemäß zu entsorgen. Das Einstechteil kann in die dafür vorgesehene Aussparung an der Rollenklammer zur Vermeidung von Stichverletzungen gesteckt werden. Bei der Entsorgung sind medizinische Schutzhandschuhe zu tragen.

Meldung schwerwiegender Vorkommnisse

Alle im Zusammenhang mit dem Produkt auftretenden schwerwiegenden Vorkommnisse sind dem Hersteller und der zuständigen nationalen Meldebehörde unverzüglich mitzuteilen. Fehlerhafte Produkte müssen dem Hersteller unter Einhaltung von Maßnahmen für einen sicheren Transport zur Verfügung gestellt werden.

Transfuzní souprava IPV® 708/718

se svorkou bránící volnému průtoku (Anti-Free-Flow, AFF svorkou) vhodná k použití s následujícími kompatibilními pumpami:
 CODAN A718V Plus
 CODAN A718V
 CODAN ARGUS 718 V
 CODAN ARGUS 708 V

Určený účel

Přenos krve a krevních komponent intravenózní infuzí. Navíc lze použít izotonický roztok elektrolytů pro předplnění a vyplachování produktu.

Indikace

Onemocnění a stavy vyžadující intravenózní infuzi krve a krevních komponent.

Kontraindikace

Tento produkt není určen ani schválen pro:

- Domácí použití
- Použití nequalifikovanými, nevyškolеныmi pracovníky
- Autoaplikace není povolena a není považována za zamýšlené použití.

Výrobek není určen k podávání:

- Tekutin, léků nebo roztoků parenterální výživy s výjimkou těch, které jsou uvedeny v určeném účelu použití
- Roztoků enterální výživy

Je třeba dodržovat aktuální Souhrn údajů o přípravku od farmaceutických výrobců pro přenos krve/krevních komponent/roztoků elektrolytů, pokud jde o neslučitelnosti (interakce materiál/lék a interakce různých léků) a kontraindikace. Zvláštní pozornost je třeba věnovat zranitelným skupinám pacientů, jako jsou například děti a mladiství a těhotné nebo kojící ženy.

Cílová skupina pacientů

Pacienti staří minimálně 2 roky a/nebo s hmotností minimálně 12 kg. Produkt se může používat u jakéhokoliv dospělého pacienta a pro povolené populace pediatrických pacientů se zřetelem k přiměřenosti cévní anatomie, vhodnosti infundovaného roztoku a době trvání terapie.

Uživatel

Pouze kvalifikovaný zdravotnický personál. Pro použití v nemocnicích a specializovaných praxích s konvenčními podmínkami prostředí a hygienickými podmínkami.

Klinické přínosy

Přenos krve a krevních složek pomocí intravenózní infuze může přinést terapeutické výhody, které zlepšují zdravotní stav pacienta. Přenos krve a krevních komponent přináší implicitní rizika, a tudíž by se měly provádět pouze tehdy, jestliže zlepšují pacientovo zdraví.

Obecné bezpečnostní pokyny

- Produkt je zdravotnický prostředek. • Před použitím produktu je nutno dodržet návod k použití. Před použitím je nutno dodržet další doprovodné informace o produktu. • Jestliže je sterilní obal poškozen nebo neúmyslně otevřen před použitím, musí se prostředek zcela zlikvidovat a nahradit novým. • Produkt je určen k jednorázovému použití. Resterilizace ani opakované použití nejsou povoleny. Opakované použití může způsobit infekce. • V případě závad (např. netěsnost, odpojené ochranné krytky) nebo změn výkonu se produkt nesmí používat a musí se vyměnit. Vadný produkt je třeba odeslat výrobci v souladu s opatřeními pro bezpečnou dopravu. • V důsledku způsobu sterilizace může výrobek obsahovat stopy etylenoxidu a jeho zbytkových produktů. V případě známých alergií na tyto látky výrobek nepoužívejte. • Před přenosem krve a krevních komponent musí kvalifikovaný zdravotnický personál provést vyhodnocení přínosů/rizik u konkrétního pacienta. • Dále je nutno brát v úvahu mezinárodní a národní směrnice pro přenos krve a krevních komponent. Zejména je nutno vzít v úvahu kompatibilitu krevních skupin dárce a příjemce a také doporučení normy EN ISO 1135-5 nepřehášet komponenty destiček pod tlakem. • Během používání musí kvalifikovaný zdravotnický personál v pravidelných intervalech kontrolovat fungování produktu. • Vždy dodržujte návod k použití od farmaceutických výrobců ohledně nekompatibility (vzájemné interakce materiálů/léků, jakož i lékové interakce) a aktuální souhrn údajů o produktu. Seznamy materiálů jsou k dispozici na požádání pro všechny zdravotnické prostředky vyráběné společností CODAN. • Po celou dobu je třeba dodržovat obecné přijímaná hygienická opatření a pracovní postupy. Aby se zabránilo

jakýmkoli infekcím uživatelů, doporučujeme používat ochranné zdravotnické rukavice.

Poznámky k bezpečnému použití produktu

- Produkt je určen k použití s kompatibilními tlakovými infuzními pumpami s generovanými tlaky až do 200 kPa (2 bar). • Produkt lze také použít bez používání svorky bránící volnému průtoku při gravitačním podávání a s tlakovou manžetou s generovanými tlaky až do 50 kPa (0,5 bar). Omezení v typu aplikace jsou možná kvůli struktuře produktu (např. produkty s integrovaným tlakově aktivovaným ventilem nelze použít pro gravitační podávání výživy). • Poznámky k použití s pumpami: uživatel se musí ujistit, že pumpa je schválena pro podávání krve a krevních komponent a před uvedením do provozu kalibrovaná s vhodným transfuzním zařízením. Vždy dodržujte návod k použití od výrobce pumpy. Tlačku otevřete pouze během provozu pumpy! • Před použitím se produkt musí zkontrolovat z hlediska poškození, těsnosti a jakýchkoli chybných spojení. • Před použitím je nutné zkontrolovat těsnost stávajících uzavíracích zátek a odpojitelných spojů a v případě potřeby je dotáhnout. • Pokud je zdravotnický prostředek vybaven oranžovou ochrannou krytkou (odvětraná), nahraďte ji před použitím prostředku uzavírací zátkou (neodvětraná). • Před podáváním krve a krevních komponent se doporučuje úplné navlhčení kapalinového filtru v kapaci komůrce izotonickým roztokem elektrolytů. • Předplnění produktu vybavených ochrannou krytkou FlowStop: předplnění produktu provádějte pouze gravitačním podáváním s maximálním tlakem 0,15 bar (respektive maximální vodní sloupec 150 cm). Infuzní zásobník nemačkejte a nestlačujte. Pokud na ochrannou krytku FlowStop působí vyšší tlak, nelze zajistit její správnou funkci (tj. ochranu proti únikům). V tomto případě musí být ochranná krytka FlowStop nahrazena sterilní uzavírací zátkou ihned po naplnění. • Před použitím a během použití produktu se všechny přípojovací porty musí dezinfikovat před a po každém spojení/rozpojení. Jako dezinfekce lze použít izopropylalkohol, jodovaný alkohol nebo 70 % ethylalkohol nebo 70 % izopropylalkohol v kombinaci s 2 % chlorhexidin glukonátem. Prosim dodržujte pokyny ohledně doby expozice, která musí činit minimálně 30 sekund. Je nutno zajistit, aby spojení bylo provedeno až po úplném uschnutí. • Nadměrné síly působící na spoje Luer-Lock mohou vést k trhlinkám vzniklým napětím. • Při injekčním plnění roztoků do transfuzní prostředku/linky, zejména s použitím malých injekčních stříkaček, zamezte nadměrnému injekčnímu tlaku. Chyby při manipulaci mohou způsobit úniky.

Použití produktu

Dodržujte také příklady zobrazení produktu, jakož i grafický stručný návod pod poznámkami k použití produktu a všechny další informace/obrázky k použití produktu na obalu a v obalu produktu.

Obecné použití (viz také příkladová zobrazení produktu A/B):

1. Zkontrolujte, zda sterilní obal není poškozen nebo neúmyslně otevřen.
2. Vyjměte produkt ze sterilního obalu a zkontrolujte ho z hlediska možného poškození.
3. Zavřete tlačku (7).
4. Sejměte ochrannou krytku a točivým pohybem zapichněte neodvětrávaný uzavírací-propichovací díl (1) do infuzního/krevního vaku. Zajistěte, aby stěna infuzního/krevního vaku zůstala při propichování neporušená.
5. V případě tuhých/polotuhých nádob/lahví s infuzním roztokem nebo krví je nutné zapotřebí transfuzní zařízení s větráním uzavíracím-propichovacím dílem. Zajistěte, aby byla nejprve uzavřena větrací krytka na uzavíracím-propichovacím dílu (1). Zapichněte uzavírací-propichovací díl (1) přímo do vzpřímeně stojící tuhé/polotuhé nádoby/láhve s infuzním roztokem nebo krví.
6. Naplňte kapaci komůrku (5) až po hladinový kroužek (4).
7. V případě tuhých/polotuhých nádob/lahví s infuzním roztokem nebo krví otevřete větrací krytku na uzavíracím-propichovacím dílu (1).
8. Otevřete tlačku (7) a předplňte zbývající transfuzní soupravu až k patientskému přípoji (9), aby byla transfuzní souprava aplikována bez jakýchkoli vzduchových inkluzí. Zavřete tlačku (7).
9. Otevřete dvířka infuzní pumpy.
10. Vložte hadičku do infuzní pumpy (a). Tlačku (7) je nutno umístit na místě přípojovacího portu pacienta (1a).
11. Vložte svorku bránící volnému průtoku (6) do přístupového portu (b). Zavřete dvířka infuzní pumpy (c).
12. Připojte přípojovací port pacienta (9) k patientskému přístupu.

13. Pro spuštění transfuze otevřete tlačku (7) a seřídte infuzní pumpu podle parametru požadované medicína a pacienta.
14. V pravidelných intervalech kontrolujte transfuzi.

Použití konfigurací produktu s přípojovacími porty nad kapací komůrkou (příkladově zobrazení produktu B):

K přípojovacímu portu (3) nad kapací komůrkou (5) lze připojit sekundární linii pro postupné podávání krve z několika nádob nebo postupné podávání krve/krevních komponent a vyplachovacího roztoku. Příslušné nepoužívané linie je nutno uzavřít.

Kompatibilita produktu

Produkt je kompatibilní s následujícími objemovými infuzními pumpami:
CODAN A718V Plus
CODAN A718V
CODAN ARGUS 718 V
CODAN ARGUS 708 V

Uzavírací-připichovací díl odpovídá normě EN ISO 1135-5 a lze ho připojit ke všem kompatibilním nádobám na infuzní roztok/krev.

Všechny konektory typu Luer a Luer-Lock jsou kompatibilní podle normy EN ISO 80369-1/EN ISO 80369-7.

Zbytková rizika

• Může dojít k nesprávnému připojení konektorů Luer ke zdravotnickým prostředkům v jiných oblastech aplikace (např. enterální výživa). • V případě řešení chyb nebo ve vzácných případech omezení funkčnosti produktu souvisejících s materiálem a/nebo výrobou může dojít k únikům, vzduchové embolii.
Výše uvedená zbytková rizika mohou vést k významnému zhoršení zdravotního stavu pacienta a v závislosti na zdravotním stavu pacienta možná dokonce ke smrti.

Doba použití

Je nutno brát v úvahu mezinárodní a národní směrnice pro přenos krve a krevních komponent. Neměla by být překročena maximální doba použití 12 hodin. Lékař může zvážit delší dobu použití s přihlednutím k individuálnímu poměru přínosů/rizik u každého pacienta.

Likvidace produktu

Produkt je nutno likvidovat v souladu se zdravotními předpisy pro likvidaci kontaminovaného zdravotnického odpadu. Aby se zamezilo jakýmkoli poraněním, lze uzavírací-připichovací díl vložit do vybrané na tašce. Během likvidace je nutné nosit ochranné zdravotnické rukavice.

Oznámení závažných incidentů

Všechny závažné incidenty, ke kterým dojde v souvislosti s tímto produktem, musí být neprodleně oznámeny výrobcí a příslušnému národnímu ohlašovacímu orgánu. Vadné produkty je třeba odeslat výrobcí v souladu s opatřeními pro bezpečnou dopravu.

da

Transfusionssæt IVIP® 708/718

med lukkeklemme (Anti-Free-Flow-klemme) egnet til brug med følgende kompatible pumper
CODAN A718V Plus
CODAN A718V
CODAN ARGUS 718 V
CODAN ARGUS 708 V

Erklæret formål

Transfusion af blod og blodkomponenter ved intravenøs infusion. Isonisk elektrolytopløsning kan derudover anvendes til spædning og skylning af produktet.

Indikationer

Sygdomme og omstændigheder, der kræver intravenøs infusion af blod og blodkomponenter.

Kontraindikationer

Produktet er ikke designet eller godkendt til:

- Privat anvendelse
- Anvendelse af ukvalificeret, uuddanned personale
- Selvanvendelse er ikke tilladt og betragtes ikke som tilsigtet anvendelse.

Produktet er ikke beregnet til transfusion af:

- Væsker, lægemidler eller parenterale ernæringsopløsninger med undtagelse af dem, der er angivet under tilsigtet anvendelse
- Enterale ernæringsopløsninger

Den aktuelle opsummering af produkttegenskaber fra de farmaceutiske fabrikanter for transfusionen af blod/blodkomponenter/elektrolytopløsninger vedrørende uforeneligheder (interaktion materiale/lægemiddel og interaktion for forskellige lægemidler) og kontraindikationer skal overholdes. Man skal være særlig opmærksom på sårbare patientgrupper som børn og unge samt gravide eller ammende kvinder.

Patientmålgruppe

Patienter med en mindstealder på 2 år og/eller en mindstevægt på 12 kg. Produktet kan anvendes til voksne patienter og til godkendte pædiatriske patientgrupper under hensyntagen til tilstrækkeligheden af vaskulær anatomi, egnetheden af den opløsning, der skal indføres ved infusion, og varigheden af terapien.

Bruger

Kun kvalificeret medicinsk personale. Til anvendelse på hospitaler og specialklinikker under konventionelle miljø- og hygiejnebetingelser.

Kliniske fordele

Overførsel af blod og blodkomponenter ved intravenøs infusion kan give terapeutiske fordele, der kan forbedre patientens helbred. Transfusioner af blod og blodkomponenter medfører en implicit risiko og bør derfor kun udføres, hvis de forbedrer patientens helbred.

Generelle sikkerhedsanvisninger

• Produktet er et medicinsk udstyr. • Brugsanvisningen skal læses inden brug af produktet. Hvis det er relevant, skal yderligere medfølgende produktoplysninger observeres før brug. • Hvis den sterile emballage beskadiges eller åbnes utilsigtet før brug, skal produktet bortskaffes helt og erstattes med et nyt. • Produktet er beregnet til engangsbrug. Resteriliser og genanvendelse er ikke tilladt. Genanvendelse kan medføre infektioner. • I tilfælde af fejlfunktion (f.eks. lækage, fjernede beskyttelseshætter) eller ændringer af ydeevnen må produktet ikke længere anvendes på patienten, og skal udskiftes. Det defekte produkt skal leveres til fabrikanten under overholdelse af foranstaltninger for sikker transport. • På grund af steriliseringsmetoden kan produktet indeholde spor af ethylenoxid og restprodukter. I tilfælde af kendte allergier over for disse substanser skal du afholde dig fra at bruge produktet. • Forud for transfusion af blod og blodkomponenter skal kvalificeret sundhedspersonale udføre en patientspecifik vurdering af risiko/fordele. • Herudover skal internationale og nationale retningslinjer for transfusion af blod og blodkomponenter tages i betragtning. Specielt skal der tages hensyn til blodtypekompatibilitet mellem donor og modtager, samt anbefalingerne i EN ISO 1135-5 vedr. undgåelse af transfusion af trombocyt-komponenter under tryk. • Produktets funktion skal under anvendelsen kontrolleres regelmæssigt af kvalificeret medicinsk personale. • Overhold altid brugsanvisningerne fra farmaceutiske fabrikanter vedrørende uforligneligheder (interaktionsmateriale/lægemidler samt interaktion mellem forskellige lægemidler) og den aktuelle opsummering af produkttegenskaber. Materialelister kan rekvireres for alt medicinsk udstyr fremstillet af CODAN. • Almindelige hygiejneforholdsregler og arbejdsmetoder skal altid overholdes. • Brug af medicinske beskyttelseshandsker anbefales som beskyttelse af brugeren mod infektioner.

Bemærkninger til sikker anvendelse af produktet

• Produktet er designet til brug med kompatibel trykinfusionspumpe med genererede tryk op til 200 kPa (2 bar). • Produktet kan også anvendes uden lukkeklemmen under tyngdekraft og med en trykmanchet med genererede tryk op til 50 kPa (0,5 bar). Der kan være begrænsninger i anvendelsestypen som følge af produktets struktur (f.eks. kan produkter med indbygget trykaktivitet ventilt ikke anvendes til fødsel ved tyngdekraft). • Bemærkninger til brug med pumper: brugeren skal sikre, at pumpen er godkendt til administration af blod og blodkomponenter og kalibreret med den passende transfusionshænde inden driftsætelsen. Overhold altid brugsanvisningen fra pumpefabrikant. Åbn kun rulleklemmen under pumpedrift! • Inden brug af produktet sammenlignes den tilladte væskeindtagelse for patienten med produktets egnethed. • Inden anvendelsen skal produktet kontrolleres for skader, tæthed og fejltilslutninger. • Før brug skal eksisterende lukkepropper og aftagelige tilslutninger kontrolleres for tæthed og efterspændes ved behov. • Hvis produktet er udstyret med en orange

beskyttelseshætte (ventileret), skal den udskiftes med en lukkeprop (ikke-ventileret) før brug af det medicinske udstyr. • Der anbefales en fuld fugtning af væskefilteret i dråbekammeret med isotonisk elektrolytopløsning inden administration af blod og blodkomponenter.

- Sprængning af produkter udstyret med FlowStop beskyttelseskappe: Spæd kun produktet vha. tyngdekraft med et maksimalt tryk på 0,15 bar (overhold en maksimal vændøjle på 150 cm). Udøv ikke manuelt tryk på infusionsbeholderen. Hvis der påføres et højere tryk på FlowStop-beskyttelseshætten, kan dens funktion ikke garanteres (dvs. beskyttelse mod lækager). I så fald skal FlowStop-beskyttelseshætten udskiftes med en steril lukkeprop umiddelbart efter priming.
- Inden og under brugen af produktet desinficeres alle tilslutningsporte før og efter hver tilslutning/afgætning. Isopropylalkohol, iodiseret alkohol eller ætylalkohol 70 % eller isopropylalkohol 70 % kombineret med klorhexidin gluconat 2 % kan benyttes til desinfektion. Vær opmærksom på, at eksponeringstiden skal være mindst 30 sekunder. Det skal sikres, at der kun foretages tilslutning, når alt er tørt.
- Overdreven kraft på Luer-Lock tilslutninger kan medføre belastningsrevner.
- Undgå kraftigt injektionstryk under injektioner af opløsninger i transfusionssættet/slangen, især når der anvendes små sprøjter. Håndteringsfejl kan medføre lækager.

Anvendelse af produktet

Se også produktillustrationseksemplet(erne) samt den grafiske korte vejledning under bemærkninger om produktbrug og alle yderligere oplysninger/billeder om produktets brug på og i produktemballagen.

Generel anvendelse (jf. produktillustrationer med eksempler A/B):

1. Kontroller om den sterile emballage er blevet beskadiget eller åbnet utilsigtet.
2. Fjern produktet fra den sterile emballage og kontroller for mulige skader.
3. Luk rulleklemmen (7).
4. Fjern beskyttelseshætten, og indsæt den ikke-ventilerede spike-enhed (1) i infusions-/blodposen med en drejende bevægelse. Kontroller, at væggen i infusions-/blodposen er intakt uden indstikning.
5. I tilfælde af faste/semi-faste infusions- eller blodbeholdere/flasker, anvendes en transfusionsenhed med ventileret spike-enhed efter behov. Kontroller først, at ventilationshætten på spike-enheden (1) er lukket. Isæt spike-enheden (1) lige i opretstående fast/semi-fast infusions- eller blodbeholder/flaske.
6. Fyld dråbekammeret (5) op til niveauringen (4).
7. I tilfælde af faste/semi-faste infusions- eller blodbeholdere/flasker åbnes ventilationshætten på spike-enheden (1).
8. Åbn rulleklemmen (7), og spæd det resterende transfusionssæt op til patienttilslutningen (9), så transfusionssættet kan anvendes uden luftindgang. Luk rulleklemmen (7).
9. Åbn infusionspumpens dør.
10. Isæt slangerne i infusionspumpen (a). Rulleklemmen (7) skal placeres på patienttilslutningsadgangssiden (9).
11. Isæt lukkeklemmen (6) i adgangsåbningen (b). Luk infusionspumpens dør (c).

12. Tilslut patienttilslutningsåbningen (9) ved patientadgangen.
13. For start af transfusion, åbnes rulleklemmen (7) og infusionspumpen justeres iht. de påkrævede medicin- og patientparametre.
14. Kontroller transfusionen regelmæssigt.

Brug af produktkonfigurationer med tilslutningsport(e) over dråbekammer (eksempel i illustration B):
Der kan tilsluttes en yderligere ledning til tilslutningsporten (3) over dråbekammeret (5) for løbende administration af flere blodbeholdere eller løbende administration af blod/blodkomponenter og skylleopløsning. De respektive ikke-anvendte ledninger skal lukkes.

Produktkompatibilitet

Produktet er kompatibelt med de følgende volumetriske infusionspumper:

CODAN A718V Plus
CODAN A718V
CODAN ARGUS 718 V
CODAN ARGUS 708 V

Spike-enhederne er i overensstemmelse med EN ISO 1135-5 og kan tilsluttes til alle kompatible infusions-/blodbeholdere. Alle Luer- og Luer-Lock-tilslutninger er kompatible i henhold til EN ISO 80369-1/ EN ISO 80369-7.

Restrisici

- Forkert tilslutning af Luer-tilslutningerne til medicinsk udstyr i andre anvendelsesområder (f.eks. enteral ernæring) kan forekomme.
- I tilfælde af håndteringsfejl eller, i sjældne tilfælde, materiale- eller produktionsrelateret begrænsning af produktets funktion, kan der forekomme lækager, der potentielt kan medføre luftemboli.

Disse restrisici kan medføre en betydelig forværring af patientens sundhedsstatus og muligvis endda dødsfald afhængigt af patientens sundhedstilstand.

Anvendelsesperiode

De internationale og nationale retningslinjer for transfusion af blod og blodkomponenter skal overholdes. Den maksimale anvendelsesperiode på 12 timer må ikke overskrides. Under hensyntagen til det individuelle forhold mellem fordel og risiko for hver patient, kan lægen overveje en længere anvendelse.

Bortskaffelse af produktet

Produktet skal bortskaffes i henhold til direktiverne for bortskaffelse af kontamineret medicinsk affald. Spike-enheden kan indsættes i rillen på rulleklemmen for at undgå mulige skader. Der skal benyttes medicinske beskyttelseshandsker under bortskaffelsen.

Underretning om bivirkninger

Alle alvorlige bivirkninger i forbindelse med produktet skal omgående anmeldes til fabrikanten og den respektive nationale tilsynsmyndighed. Defekte produkter skal leveres til fabrikanten under overholdelse af foranstaltninger for sikker transport.

es

Equipo de transfusión IVIP® 708/718

con abrazadera anti flujo libre (abrazadera AFF) apto para su uso con las siguientes bombas compatibles
CODAN A718V Plus
CODAN A718V
CODAN ARGUS 718 V
CODAN ARGUS 708 V

Finalidad prevista

Transfusión de sangre y de componentes sanguíneos por infusión intravenosa. Además, se puede emplear solución electrolítica isotónica para cebar y limpiar el producto.

Indicaciones

Enfermedades y cuadros clínicos que requieren infusión intravenosa de sangre y componentes sanguíneos.

Contraindicaciones

Este producto no ha sido diseñado ni homologado para:

- Uso doméstico
 - Uso por parte de personal no cualificado ni formado
- No está permitida su autoaplicación, de modo que se considera un uso no previsto.

El producto no está previsto para la transferencia de:

- Líquidos, productos farmacéuticos ni soluciones de nutrición parenteral excepto aquellos especificados en el uso previsto
- Soluciones de nutrición enteral

Observe el vigente resumen de características del producto de los fabricantes farmacéuticos para la transferencia de sangre/ componentes sanguíneos/soluciones electrolíticas en lo referente a las incompatibilidades (interacción material/producto farmacéutico e interacción de diferentes productos farmacéuticos) y las contraindicaciones. Preste especial atención a los grupos de pacientes más vulnerables como son los pacientes pediátricos y adolescentes, así como mujeres embarazadas y lactantes.

Grupo de pacientes destinatarios

Pacientes de al menos 2 años de edad y/o un peso de 12 kg. Este producto puede utilizarse para cualquier paciente adulto y para los grupos permitidos de pacientes pediátricos teniendo siempre en cuenta la adecuación de la anatomía vascular, la idoneidad de la solución que se va a fundir y la duración del tratamiento.

Usuarios

Únicamente personal médico cualificado. Para uso en hospitales y clínicas especializadas con unas condiciones del entorno y de higiene convencionales.

Beneficios clínicos

La transferencia de sangre y de componentes sanguíneos por infusión intravenosa puede aportar beneficios terapéuticos que mejoran la salud del paciente.

Las transfusiones de sangre y de componentes sanguíneos conllevan riesgos implícitos y, por tanto, únicamente deben llevarse a cabo si mejoran la salud del paciente.

Instrucciones generales de seguridad

• Este producto es un producto sanitario. • Antes de usar el producto se deben observar las instrucciones de uso. Si procede, debe observarse la información adicional adjunta al producto antes de su uso. • En caso de que el envase estéil esté dañado o se haya abierto involuntariamente antes de su uso, el producto deberá ser eliminado por completo y sustituido por uno nuevo. • Este producto está previsto para un solo uso. No está permitida su reesterilización ni reutilización. Su reutilización puede provocar infecciones. • En caso de funcionamiento defectuoso (p. ej. fugas, caperuzas de protección desprendidas, etc.) o cambios en el rendimiento del producto, no deberá utilizarse en el paciente y habrá que sustituirlo. Se debe enviar al fabricante el producto defectuoso cumpliendo las medidas de seguridad para su transporte. • Debido al método de esterilización, el producto puede contener restos de óxido de etileno y sus productos residuales. En caso de alergias conocidas a estas sustancias, absténgase de utilizar el producto. • Antes de proceder a la transferencia de sangre y de componentes sanguíneos, el personal médico cualificado debe llevar a cabo una evaluación específica para el paciente de la relación riesgo-beneficio. • Asimismo, se deben tener en cuenta las pautas clínicas nacionales e internacionales para la transferencia de sangre y componentes sanguíneos. En concreto, debe tenerse en cuenta la compatibilidad entre el grupo sanguíneo del donante y el del receptor, así como la recomendación de la norma EN ISO 1135-5 de no transfundir componentes plaquetarios a presión. • Es necesario que personal médico cualificado compruebe periódicamente el funcionamiento del producto durante su uso. • Siga en todo momento las instrucciones de uso de los fabricantes farmacéuticos en lo referente a incompatibilidades (interacción material/fármacos e interacción de diferentes fármacos) y el vigente resumen de características del producto. Hay disponibles listas de materiales previa solicitud para todos los productos sanitarios fabricados por CODAN. • Observe siempre las normas de higiene y los procedimientos de trabajo generalmente aceptados. • Se recomienda el uso de guantes médicos protectores para evitar cualquier tipo de infección en los usuarios.

Notas sobre un uso seguro del producto

• Este producto está diseñado para su uso con bombas de infusión por presión compatibles, con una presión generada de hasta 200 kPa (2 bar). • Este producto puede emplearse asimismo para aplicación por gravedad sin utilizar la abrazadera anti flujo libre, con un esfigmomanómetro con presiones generadas de hasta 50 kPa (0,5 bar). Es posible que haya restricciones en el tipo de aplicación debido a la estructura del producto (p. ej., los productos con una válvula activada por presión integrada no pueden utilizarse con alimentación por gravedad). • Notas sobre el uso con bombas: el usuario debe cerciorarse de que la bomba esté homologada para la administración de sangre y componentes sanguíneos, así como calibrada con el aparato de transfusión adecuado antes de su puesta en funcionamiento. Observe en todo momento las instrucciones de uso del fabricante de la bomba. Abra la abrazadera de rodillos únicamente mientras la bomba está en funcionamiento. • Antes de usar el producto, compare la admisión de fluido tolerable del paciente con la idoneidad del producto. • Antes de usar el producto se debe comprobar su estanqueidad y si presenta daños o malas conexiones. • Antes del uso, se debe comprobar que los tapones de cierre y las conexiones desconectables existentes estén bien apretados y, si fuese necesario, deben apretarse de nuevo. • Si el aparato está provisto de una caperuza de protección naranja (ventilada), reemplácela por un tapón de cierre (no ventilado) antes de utilizar el producto sanitario. • Se recomienda humedecer por completo el filtro de fluido en la cámara de goteo con solución electrolítica isotónica antes de proceder a la administración de sangre y de componentes sanguíneos. • Cebado

de productos equipados con caperuza de protección FlowStop: cebe el producto únicamente mediante alimentación por gravedad con una presión máxima de 0,15 bar (respetando una columna de agua máxima de 150 cm). No ejerza presión manual en el contenedor de infusión. Si se ejerce una presión mayor en la caperuza de protección FlowStop, no puede garantizarse su función (es decir, protección frente a fugas). En este caso, la caperuza de protección FlowStop debe sustituirse por un tapón de cierre estéil inmediatamente después del cebado. • Antes de usar el producto y durante su uso se deben desinfectar todos los puertos de conexión antes y después de cada conexión/desconexión. Para desinfectar puede emplearse isopropanol, alcohol yodado o alcohol etílico al 70 %, así como isopropanol al 70 % en combinación con gluconato de clorhexidina al 2 %. Observe que el tiempo de exposición debe ser como mínimo de 30 segundos. Asegúrese de efectuar cualquier conexión únicamente cuando se haya completado el proceso de secado. • Ejercer excesiva fuerza sobre las conexiones con cierre Luer puede provocar grietas de tensión. • Evite una presión de inyección excesiva durante la inyección de soluciones en el equipo de transfusión/la línea, especialmente al utilizar jeringas pequeñas. Los errores de manejo pueden provocar fugas.

Uso del producto

Observe también la ilustración o las ilustraciones de ejemplo del producto, así como las breves instrucciones gráficas en las notas sobre el uso del producto y toda la información o las imágenes adicionales para el uso del producto que figuran tanto en el exterior como en el interior del envase del producto.

Uso general (consulte las ilustraciones de ejemplo A/B):

1. Compruebe si el envase estéil está dañado o se ha abierto involuntariamente.
2. Extraiga el producto del envase estéil y compruebe si presenta algún daño.
3. Cierre la abrazadera de rodillos (7).
4. Retire la caperuza de protección e introduzca el dispositivo de perforación de cierre no ventilado (1) en la bolsa de infusión/de sangre con un movimiento rotatorio. Asegúrese de que la pared de la bolsa de infusión/de sangre permanezca intacta durante la perforación.
5. En caso de contenedores/botellas de infusión o de sangre rígidos/semirrígidos, se requerirá un aparato de transfusión con un dispositivo de perforación de cierre ventilado. Asegúrese primero de que esté cerrada la tapa de ventilación en el dispositivo de perforación de cierre (1). Introduzca recto el dispositivo de perforación de cierre (1) en el contenedor/botella de infusión/de sangre rígido/semirrígido colocado en posición vertical.
6. Lleve la cámara de goteo (5) hasta el anillo de nivel (4).
7. En caso de contenedores/botellas de infusión o de sangre rígidos/semirrígidos, abra la tapa de ventilación en el dispositivo de perforación de cierre (1).
8. Abra la abrazadera de rodillos (7) y cebe el equipo de transfusión restante hasta la conexión del paciente (9), de modo que el equipo de transfusión se aplique sin que penetre aire. Cierre la abrazadera de rodillos (7).
9. Abra la puerta de la bomba de infusión.
10. Introduzca el tubo flexible en la bomba de infusión (a). La abrazadera de rodillos (7) tiene que estar posicionada en el lugar del puerto de conexión del paciente (9).
11. Introduzca la abrazadera anti flujo libre (6) en el puerto de acceso (b). Cierre la bomba de sangre de infusión (c).
12. Conecte el puerto de conexión del paciente (9) al acceso al paciente.
13. Para iniciar la transfusión, abra la abrazadera de rodillos (7) y ajuste la bomba de infusión conforme a la medicación oportuna y los parámetros del paciente.
14. Controle periódicamente la transfusión.

Uso de configuraciones del producto con puerto(s) de conexión por encima de la cámara de goteo (ilustración de ejemplo B):

Se puede conectar una línea secundaria al puerto de conexión (3) por encima de la cámara de goteo (5) para la administración sucesiva de varios contenedores de sangre o la administración sucesiva de sangre/ componentes sanguíneos y solución de enjuague. Se debe cerrar la correspondiente línea o líneas no utilizadas.

Compatibilité del producto

Este producto es compatible con las siguientes bombas de infusión volumétricas:

CODAN A718V Plus
CODAN A718V
CODAN ARGUS 718 V
CODAN ARGUS 708 V

El dispositivo de perforación de cierre cumple la norma EN ISO 1135-5 y puede conectarse con todos los contenedores de infusión/sangre compatibles. Todos los conectores Luer y Luer-Lock son compatibles según EN ISO 80369-1/EN ISO 80369-7.

Riesgos residuales

• Es posible que se produzcan errores de conexión de los conectores Luer con productos sanitarios de otras áreas de aplicación (p. ej., nutrición enteral). • En caso de errores de manejo o en casos excepcionales de una limitación de la funcionalidad del producto relacionada con el material y/o con la producción, pueden producirse fugas, que a su vez podrían provocar una embolia gaseosa. Los riesgos residuales mencionados podrían provocar un deterioro importante de la salud del paciente y, en función del estado de salud del paciente, incluso la muerte.



Nécessaire pour transfusion IVIP® 708/718

avec clamp anti débit libre (clamp AFF) adapté à une utilisation avec les pompes compatibles suivantes

CODAN A718V Plus
CODAN A718V
CODAN ARGUS 718 V
CODAN ARGUS 708 V

Destination

Transfusion de sang ou de composants sanguins par perfusion intraveineuse. Il est possible d'utiliser en plus une solution électrolytique isotonique pour amorcer et rincer le dispositif.

Indications

Maladies et états de santé exigeant une perfusion intraveineuse de sang et de composants sanguins.

Contre-indications

Le dispositif n'est ni conçu ni approuvé pour une utilisation:

- À domicile
 - Par un personnel non qualifié et non formé
- L'auto-application est interdite et considérée comme contraire à sa destination.

Le dispositif n'est pas destiné à la transfusion de:

- Liquides, médicaments ou solutions de nutrition parentérale, à l'exception de ceux spécifiés sous emploi prévu
- Solutions de nutrition entérale

Respecter le résumé actuel des caractéristiques du produit des laboratoires pharmaceutiques pour la transfusion de sang/composants sanguins/solutions électrolytiques relatives aux incompatibilités (interaction matériau/médicament et interaction de différents médicaments) et aux contre-indications. Une attention particulière doit être prêtée aux groupes de patients vulnérables tels que les enfants et les adolescents ainsi que les femmes enceintes ou allaitantes.

Groupe cible de patients

Patients à partir d'un âge de 2 ans et/ou d'un poids de 12 kg. Le dispositif peut être utilisé chez tous les adultes et chez les populations pédiatriques autorisées en tenant compte de la compatibilité de l'anatomie vasculaire du patient et de la solution à administrer ainsi que de la durée du traitement.

Utilisateur

Personnel médical qualifié uniquement. Emploi uniquement dans des hôpitaux ou des cabinets médicaux spécialisés présentant des conditions environnementales et d'hygiène adaptées.

Bénéfices cliniques

Le transfert de sang ou de composants sanguins administrés par perfusion intraveineuse peut apporter des bénéfices thérapeutiques améliorant la santé du patient.

La transfusion de sang ou de composants sanguins comporte des risques implicites et ne devrait donc être pratiquée que si elle contribue à améliorer l'état de santé du patient.

Periodo de uso

Se deben tener en cuenta las pautas clínicas nacionales e internacionales para la transferencia de sangre y componentes sanguíneos. No se recomienda exceder un período máximo de uso de 12 horas. Teniendo en cuenta la relación riesgo-beneficio particular de cada paciente, el médico puede tomar en consideración un periodo de uso más largo.

Eliminación del producto

Este producto se debe eliminar de acuerdo con la normativa médica para la eliminación de residuos médicos contaminados. Puede introducir el dispositivo de perforación de cierre en la ranura de la abrazadera de rodillos para evitar posibles lesiones. Se deben llevar guantes de protección durante la eliminación del producto.

Notificación de incidentes serios

Todos los incidentes graves acontecidos en relación con el producto deben ser comunicados sin demora al fabricante y a la autoridad nacional competente que deba ser informada. Los productos defectuosos deben enviarse al fabricante de conformidad con las medidas de seguridad para su transporte.

Consignes générales de sécurité

• S'il s'agit d'un dispositif médical. • Respecter impérativement la notice d'utilisation pour utiliser le dispositif. Le cas échéant, se reporter avant emploi à des informations complémentaires jointes au dispositif. • Si l'emballage stérile est endommagé ou a été ouvert accidentellement avant l'utilisation, éliminer le dispositif complet et le remplacer par un nouveau. • Le dispositif est destiné à un usage unique. Il est interdit de le restériliser ou de le réutiliser. Une réutilisation peut entraîner des infections. • En cas de dysfonctionnements (par ex. fuite, capuchons de protection détachés) ou de modifications des performances, ne plus utiliser le dispositif sur un patient et le remplacer. Retourner le dispositif défectueux au fabricant en prenant les mesures nécessaires pour garantir un transport sûr. • En raison de la méthode de stérilisation utilisée, le dispositif peut contenir des traces d'oxyde d'éthylène et de ses produits résiduels. En cas d'allergie connue à ces substances, ne pas utiliser le dispositif. • Le personnel médical qualifié doit, avant d'effectuer une transfusion de sang ou de composants sanguins, procéder à une analyse bénéfice/risque spécifique au patient. • Il doit en outre se conformer aux directives nationales et internationales relatives aux transfusions de sang ou de composants sanguins. Respecter en particulier la compatibilité des groupes sanguins du donneur et du receveur, mais aussi la recommandation EN ISO 1135-5 interdisant la transfusion de plaquettes sous pression. • Le personnel médical qualifié doit vérifier à intervalles réguliers le bon fonctionnement du dispositif pendant son emploi. • Toujours respecter les notices d'utilisation des laboratoires pharmaceutiques relatives aux incompatibilités (interactions matériau/médicament et interactions médicamenteuses) ainsi que le résumé actuel des caractéristiques du dispositif. Les listes des matériaux sont fournies sur demande pour tous les dispositifs médicaux fabriqués par CODAN. • Observer toutes les mesures d'hygiène et les méthodes de travail validées. • Il est recommandé de porter des gants de protection pour soins médicaux afin de prévenir toute infection pour les utilisateurs.

Remarques relatives à une utilisation sûre du dispositif

• Le dispositif est conçu pour une utilisation avec des pompes à perfusion sous pression compatibles avec des pressions générées jusqu'à 200 kPa (2 bar). • Le dispositif peut également être utilisé sans le clamp anti débit libre par gravité et avec une manchette à pression pour des pressions générées jusqu'à 50 kPa (0,5 bar). La structure du dispositif est susceptible de restreindre le type d'application (par ex. des dispositifs avec valve activée par pression intégrée ne peuvent pas être utilisés avec alimentation par gravité). • Remarques pour une utilisation avec des pompes: l'utilisateur doit s'assurer, avant de la mettre en service, que la pompe est validée pour l'administration de sang et de composants sanguins et calibrée avec l'appareil de transfusion correspondant. Toujours respecter la notice d'utilisation du fabricant de la pompe. N'ouvrir le clamp à roulette que lorsque la pompe est en fonctionnement. • Avant d'utiliser le dispositif, s'assurer qu'il correspond à l'apport de liquide autorisé pour le patient. • Vérifier l'état du dispositif, de son étanchéité et de ses connexions avant emploi. • Le cas échéant, s'assurer que les bouchons de fermeture

et les connexions déconnectables sont bien serrés et les resserrer si nécessaire avant emploi. • Si le dispositif médical est équipé d'un capuchon de protection orange (ventilé), remplacer ce dernier par un bouchon de fermeture (non ventilé) avant emploi. • Il est recommandé de mouiller entièrement le filtre placé dans la chambre compte-gouttes avec une solution électrolytique isotonique avant d'administrer le sang ou les composants sanguins. • Amorçage des dispositifs équipés d'un capuchon de protection avec arrêt de l'écoulement: amorcer le dispositif uniquement par alimentation par gravité avec une pression maximale de 0,15 bar (en respectant une colonne d'eau maximale de 150 cm). Ne pas exercer de pression manuelle sur le récipient de perfusion. Si la pression exercée sur le capuchon de protection avec arrêt de l'écoulement est supérieure, celui-ci risque de ne pas pouvoir fonctionner correctement (par ex. pour la protection contre les fuites). Dans un tel cas, il faut, après l'amorçage, remplacer le capuchon de protection avec arrêt de l'écoulement par un bouchon de fermeture stérile. • Désinfecter tous les ports de connexion avant et après chaque branchement/débranchement, et ce, avant et pendant l'emploi du dispositif. Utiliser, pour la désinfection, de l'alcool isopropylique, de l'alcool iodé ou de l'alcool éthylique à 70 %, ou encore de l'alcool isopropylique à 70 % additionné de gluconate de chlorhexidine à 2 %. Noter que le temps d'exposition requis est de 30 secondes au minimum. S'assurer du séchage complet avant d'effectuer une connexion. • Ne pas exercer de force excessive sur les raccords Luer-Lock afin d'éviter l'apparition de fissures. • Éviter d'exercer une pression excessive pendant l'injection de solutions dans le dispositif de transfusion/la ligne, notamment avec des seringues de petit calibre. Des erreurs de manipulation risquent de provoquer des fuites.

Utilisation du dispositif

Consulter également les illustrations du dispositif fournies à titre d'exemple ainsi que le guide rapide graphique sous les remarques relatives à l'utilisation du dispositif et toutes les autres informations/illustrations relatives à l'utilisation du dispositif se trouvant sur ou dans l'emballage.

Emploi général (cf. Illustrations du dispositif à titre d'exemple A/B):

1. Vérifier si l'emballage stérile est endommagé ou a été ouvert accidentellement.
2. Retirer le dispositif de l'emballage stérile et s'assurer de son parfait état.
3. Fermer le clamp à roulette (7).
4. Retirer le capuchon de protection et introduire le dispositif de perfuration du bouchon non ventilé (1) dans la poche de perfusion/de sang avec un mouvement de rotation. S'assurer, pendant la perforation, que la paroi de la poche de perfusion/de sang reste intacte.
5. En cas d'utilisation de récipients/flacons de perfusion ou de sang rigides/semi-rigides, l'appareil de transfusion doit impérativement être doté d'un dispositif de perforation du bouchon ventilé. S'assurer que le capuchon de ventilation sur le dispositif de perforation du bouchon (1) est tout d'abord fermé. Introduire le dispositif de perforation du bouchon (1) à la verticale dans le récipient/flacon de perfusion ou de sang rigide/semi-rigide.
6. Remplir la chambre compte-gouttes (5) jusqu'au repère circulaire de niveau (4).
7. En cas d'utilisation de récipients/flacons de perfusion ou de sang rigides/semi-rigides, ouvrir le capuchon de ventilation sur le dispositif de perforation du bouchon (1).
8. Ouvrir le clamp à roulette (7) et remplir le reste du nécessaire pour transfusion jusqu'à la connexion patient (9) afin d'éliminer toute inclusion d'air du nécessaire pour transfusion avant emploi. Fermer le clamp à roulette (7).

9. Ouvrir la porte de la pompe à perfusion.
10. Insérer la tubulure dans la pompe à perfusion (a). Le régulateur de débit (7) doit être positionné sur le site de la connexion patient (9).
11. Insérer le clamp anti débit libre (6) dans le port d'accès (b). Fermer la porte de la pompe à perfusion (c).
12. Brancher la connexion patient (9) sur l'abord du patient.
13. Pour démarrer la transfusion, ouvrir le régulateur de débit (7) et régler la pompe à perfusion selon les paramètres requis pour la médication et pour le patient.
14. Vérifier régulièrement le déroulement de la transfusion.

Emploi de configurations du dispositif avec port(s) de connexion au-dessus de la chambre compte-gouttes (illustration du dispositif à titre d'exemple B):

Il est possible de brancher une ligne secondaire sur le port de connexion (3) au-dessus de la chambre compte-gouttes (5) pour l'administration successive de plusieurs récipients de sang ou l'administration successive de sang/composants sanguins et de solution de rinçage. La(les) ligne(s) non utilisé(e)s doi(ven)t être fermée(s).

Compatibilité du dispositif

Le dispositif est compatible avec les pompes à perfusion volumétriques suivantes:

CODAN A718V Plus
CODAN A718V
CODAN ARGUS 718 V
CODAN ARGUS 708 V

Le dispositif de perforation du bouchon est conforme à la norme EN ISO 1135-5 et peut être raccordé à tout récipient de perfusion/de sang compatible. Tous les connecteurs Luer et Luer-Lock sont compatibles conformément aux normes EN ISO 80369-1/ EN ISO 80369-7.

Risques résiduels

• Il est possible que les raccordements des connecteurs Luer sur les dispositifs médicaux d'autres zones d'application (par ex. nutrition entérale) soient défectueux. • Des erreurs de manipulation ou, en de rares cas, un fonctionnement restreint du dispositif dû à des vices de matière et/ou de fabrication, peuvent être à l'origine de fuites avec, pour conséquence possible, une embolie gazeuse.

Les risques résiduels préablement mentionnés peuvent entraîner une détérioration considérable de l'état de santé du patient, voire entraîner sa mort, en fonction de son état général.

Durée d'utilisation

Les directives nationales et internationales relatives aux transfusions de sang ou de composants sanguins doivent être respectées. Le dispositif ne doit pas être utilisé pendant une période de plus de 12 heures. Le médecin peut toutefois envisager de prolonger le traitement en fonction du rapport bénéfice/risque de chaque patient.

Élimination du dispositif

Le dispositif doit être éliminé en conformité avec les règlements médicaux applicables pour l'élimination des déchets médicaux contaminés. Il est possible d'introduire le dispositif de perforation du bouchon dans l'évidement prévu dans le clamp à roulette afin d'éviter toute blessure. Il est indispensable de porter des gants de protection pour soins médicaux pour procéder à l'élimination des dispositifs.

Notification d'incidents graves

Tout incident grave survenant en rapport avec le dispositif doit faire immédiatement l'objet d'une notification au fabricant et à l'autorité nationale compétente. Retourner les dispositifs défectueux au fabricant en prenant les mesures nécessaires pour garantir un transport sûr.

it

Set di trasfusione IVIP® 708/718

con clamp anti flusso libero (clamp AFF) adatto all'uso con le seguenti pompe compatibili
CODAN A718V Plus
CODAN A718V
CODAN ARGUS 718 V
CODAN ARGUS 708 V

Destinazione d'uso

Trasfusione di sangue e componenti del sangue tramite infusione endovenosa. È inoltre possibile utilizzare una soluzione elettrolitica isotonica per l'adescamento e il risciacquo del prodotto.

Indicazioni

Malattie e condizioni che richiedono l'infusione intravenosa di sangue e componenti del sangue.

Controindicazioni

Questo prodotto non è stato progettato né approvato per:

- Uso domestico
- Utilizzo da parte di personale non qualificato e non appositamente addestrato

L'auto-applicazione non è consentita e non è considerata come destinazione d'uso.

Il prodotto non è previsto per la trasfusione di:

- Liquidi, farmaci o soluzioni per nutrizione parenterale eccetto quelli specificati nella destinazione d'uso
- Soluzioni per nutrizione enterale

Si deve osservare l'attuale sommario delle caratteristiche del prodotto dei fabbricanti farmaceutici per la trasfusione di sangue/componenti del sangue/soluzioni elettrolitiche per quanto riguarda incompatibilità (interazione materiale/farmaco e interazione di diversi farmaci) e le controindicazioni. Prestare particolare attenzione ai gruppi di pazienti vulnerabili, ad es. bambini, adolescenti, donne incinte e in allattamento.

Gruppo di pazienti destinatari

Pazienti di almeno 2 anni di età e/o un peso di 12 kg. Il prodotto può essere utilizzato per qualsiasi paziente adulto e per le popolazioni di pazienti pediatrici consentite tenendo conto dell'adeguatezza dell'anatomia vascolare, dell'appropriatezza della soluzione da somministrare e della durata della terapia.

Utilizzatore

Solo personale medico qualificato. Per l'uso in ospedali e studi specialistici con condizioni ambientali e igieniche convenzionali.

Benefici clinici

Il trasferimento di sangue e componenti ematici tramite infusione endovenosa può apportare benefici terapeutici in grado di migliorare lo stato di salute del paziente.

Le trasfusioni di sangue e di componenti del sangue comportano rischi impliciti e devono pertanto essere effettuate solo se migliorano la salute del paziente.

Istruzioni di sicurezza generali

• Il prodotto è un dispositivo medico. • Si devono leggere attentamente le istruzioni per l'uso prima di utilizzare il prodotto. Se applicabile, prima dell'uso è necessario osservare le ulteriori informazioni che accompagnano il prodotto. • Nel caso in cui la confezione sterile venga danneggiata o involontariamente aperta prima dell'uso, il prodotto deve essere completamente eliminato e sostituito da uno nuovo. • Il prodotto è monouso. La sterilizzazione e il riutilizzo non sono consentiti. Il riutilizzo può causare infezioni. • In caso di malfunzionamenti (ad es. perdite, cappucci di protezione staccati) o modifiche delle prestazioni, il prodotto non deve essere utilizzato sul paziente e deve essere sostituito. Il prodotto difettoso deve essere fornito al fabbricante in conformità con le misure da adottare per un trasporto sicuro. • A causa del metodo di sterilizzazione, il prodotto può contenere tracce di ossido di etilene e dei suoi prodotti residui. In caso di allergie note a queste sostanze, evitare di utilizzare il prodotto. • Prima di procedere con la trasfusione di sangue e di componenti del sangue, il personale medico qualificato deve condurre un'analisi del rapporto rischi-benefici specifica per il paziente. • Inoltre, devono essere prese in considerazione le linee guida nazionali e internazionali per la trasfusione di sangue e di componenti del sangue. In particolare devono essere prese in considerazione la compatibilità dei gruppi sanguigni tra donatore e ricevente e la raccomandazione EN ISO 1135-5 di non eseguire la trasfusione di componenti piastrinici sotto pressione. • La funzionalità del prodotto deve essere controllata da personale medico qualificato a intervalli regolari durante l'uso. • Rispettare sempre le istruzioni per l'uso dei fabbricanti farmaceutici in merito alle incompatibilità (interazione materiale/farmaco e interazione di diversi farmaci) e all'attuale sommario delle caratteristiche del prodotto. Gli elenchi dei materiali sono disponibili su richiesta per tutti i dispositivi medici fabbricati da CODAN. • Devono essere sempre osservati misure igieniche e metodi di lavoro accettati universalmente. • Si raccomanda l'uso di guanti medicali protettivi per prevenire qualunque infezione degli utilizzatori.

Note sull'uso sicuro del prodotto

• Il prodotto è progettato per essere utilizzato con pompe di infusione a pressione compatibili con pressioni generate fino a 200 kPa (2 bar). • Il prodotto può essere utilizzato anche senza impiego della clamp anti flusso libero in presenza di forza di gravità e con un bracciale per infusione a pressione con pressioni generate fino a 50 kPa (0,5 bar). La struttura del prodotto può comportare limitazioni nel tipo di applicazione (ad es. i prodotti con valvola azionata a pressione integrata non possono essere utilizzati con alimentazione a gravità). • Note sull'uso con pompe: l'utilizzatore deve assicurarsi che la pompa sia approvata per la somministrazione di sangue e componenti del sangue e calibrata con l'apposito dispositivo per trasfusioni prima della messa in funzione. Attenersi sempre alle istruzioni per l'uso fornite dal fabbricante della pompa. Aprire la roller clamp solo mentre la pompa è in funzione! • Prima di utilizzare il prodotto, confrontare l'assunzione

di fluidi consentita per il paziente con l'idoneità del prodotto. • Prima dell'uso, è necessario controllare che il prodotto non presenti danni, che sia a tenuta e che non ci siano eventuali collegamenti errati. • Prima dell'uso, i tappi di chiusura e i collegamenti scollegabili presenti devono essere controllati per quanto riguarda la tenuta e stretti nuovamente se necessario. • Se dotato di un cappuccio protettivo arancione (ventilato), sostituire quest'ultimo con un tappo di chiusura (non ventilato) prima di utilizzare il dispositivo. • Si raccomanda di bagnare completamente il filtro del fluido nella camera di gocciolamento con soluzione elettrolitica isotonica prima di procedere con la somministrazione di sangue e di componenti del sangue. • Adescamento di prodotti dotati di tappo di protezione FlowStop: effettuare l'adescamento del prodotto solo con alimentazione a gravità con una pressione massima di 0,15 bar (rispettando una colonna d'acqua massima di 150 cm). Non esercitare una pressione manuale sul contenitore dell'infusione. Se sul tappo di protezione FlowStop viene esercitata una pressione eccessiva, il funzionamento potrebbe essere compromesso (ad es. protezione contro le perdite). In questi casi, il tappo di protezione FlowStop deve essere sostituito con un tappo di chiusura sterile subito dopo la preparazione. • Prima e durante l'uso del prodotto, tutte le porte di connessione devono essere disinfettate prima e dopo ogni collegamento/scollegamento. Per la disinfezione si possono usare alcool isopropilico, alcool contenente iodio o alcool etilico al 70 % o alcool isopropilico al 70 % in combinazione con clorexidina gluconato al 2 %. Si prega di notare che il tempo di esposizione deve essere di almeno 30 secondi. Occorre assicurarsi che venga effettuato un collegamento solo ad asciugatura ultimata. • Forze eccessive applicate sui collegamenti Luer-Lock possono causare la formazione di crepe dovute alla tensione. • Evitare una pressione di iniezione eccessiva quando vengono iniettate soluzioni all'interno del dispositivo di trasfusione/della linea, soprattutto quando si utilizzano siringhe piccole. Eventuali errori nella manipolazione possono comportare perdite.

Utilizzo del prodotto

Osservare anche le illustrazioni esemplificative del prodotto e le brevi istruzioni grafiche riportate sotto le note sull'uso del prodotto e tutte le ulteriori informazioni/immagini per l'uso del prodotto sulla e nella confezione del prodotto.

Uso generale (cfr. illustrazioni esemplificative del prodotto A/B):

1. Controllare se la confezione sterile è danneggiata o è stata aperta involontariamente.
2. Rimuovere il prodotto dalla confezione sterile e verificare la presenza di possibili danni.
3. Chiudere la roller clamp (7).
4. Rimuovere il cappuccio protettivo e inserire il dispositivo di perforazione della chiusura non ventilato (1) nella sacca di infusione/ sangue con un movimento rotatorio. Assicurarsi che la parete della sacca di infusione/di sangue rimanga intatta durante la perforazione.
5. In caso di utilizzo di contenitori/flaconi di infusione o sangue rigidi/semirigidi, è necessario un dispositivo per la trasfusione dotato di un dispositivo di perforazione della chiusura ventilato. Per prima cosa assicurarsi che il tappo di ventilazione sul dispositivo di perforazione della chiusura (1) sia chiuso. Inserire il dispositivo di perforazione della chiusura (1) direttamente nel contenitore/flacone di infusione o sangue rigido/semirigido posizionato verticalmente.
6. Riempire la camera di gocciolamento (5) fino all'anello di livello (4).
7. In caso di contenitori/flaconi di infusione o sangue rigidi/semirigidi, aprire il tappo di ventilazione sul dispositivo di perforazione della chiusura (1).
8. Aprire la roller clamp (7) ed effettuare l'adescamento del resto del set per trasfusione fino al collegamento del paziente (9) in modo che il set per trasfusione sia applicato senza alcuna inclusione d'aria. Chiudere la roller clamp (7).
9. Aprire lo sportello della pompa di infusione.
10. Inserire il tubo nella pompa di infusione (a). La roller clamp (7) deve essere posizionata sul sito della porta di connessione del paziente (9).
11. Inserire la clamp anti flusso libero (6) nella porta di accesso (b). Chiudere lo sportello della pompa di infusione (c).
12. Collegare la porta di connessione del paziente (9) all'accesso del paziente.
13. Per iniziare la trasfusione, aprire la roller clamp (7) e regolare la pompa di infusione in base ai parametri del medicinale e del paziente necessari.
14. Controllare la trasfusione a intervalli regolari.

Use delle configurazioni del prodotto con la/le porta/e di connessione sopra la camera di gocciolamento (illustrazione esemplificativa del prodotto B):

Una linea secondaria può essere collegata alla porta di connessione (3) sopra la camera di gocciolamento (5) per la somministrazione successiva di diversi contenitori di sangue o la somministrazione successiva di sangue/componenti del sangue e soluzione di risciacquo. La/Le rispettiva/e linea/e non utilizzata/e deve/devono essere chiusa/e.

Compatibilità del prodotto

Il prodotto è compatibile con le seguenti pompe per infusione volumetriche:

CODAN A718V Plus
CODAN A718V
CODAN ARGUS 718 V
CODAN ARGUS 708 V

Il dispositivo di perforazione della chiusura è conforme alla norma EN ISO 1135-5 e può essere collegato a tutti i contenitori di infusione/ sangue compatibili. Tutti i connettori Luer e Luer-Lock sono compatibili secondo le norme EN ISO 80369-1/EN ISO 80369-7.

Rischi residui

• Possono verificarsi connessioni errate dei connettori Luer con dispositivi medici di altre aree di applicazione (ad es. nutrizione enterale). • In caso di errori nella manipolazione o, in rari casi, di funzionalità limitata del dispositivo dovuta al materiale e/o alla

produzione, possono verificarsi perdite che potrebbero causare embolia gassosa.

I suddetti rischi residui possono portare a un peggioramento significativo dello stato di salute del paziente ed eventualmente anche al potenziale decesso, a seconda delle condizioni di salute del paziente.

Periodo di utilizzo

Devono essere prese in considerazione le linee guida nazionali e internazionali per la trasfusione di sangue e di componenti del sangue. Non deve essere superato un periodo massimo di utilizzo di 12 ore. Tenendo conto del rapporto benefici-rischi individuale di ciascun paziente, il medico può prendere in considerazione un periodo di utilizzo più lungo.

Eliminazione del prodotto

Il prodotto deve essere eliminato in conformità con le direttive mediche per l'eliminazione di rifiuti sanitari contaminati. Inserire il dispositivo di perforazione della chiusura nella tacca sulla roller clamp per evitare qualsiasi lesione. Devono essere indossati guanti medicali protettivi durante l'eliminazione.

Notifica di incidenti gravi

Tutti gli incidenti gravi che si verificano in relazione al prodotto devono essere segnalati immediatamente al fabbricante e alla corrispondente autorità nazionale di segnalazione. Eventuali prodotti difettosi devono essere forniti al fabbricante in conformità con le misure da adottare per un trasporto sicuro.

nl

Transfusiesysteem IVIP® 708/718

met Anti-Free-Flow klem (AFF-klem) geschikt voor gebruik met de volgende compatibele pompen

CODAN A718V Plus
CODAN A718V
CODAN ARGUS 718 V
CODAN ARGUS 708 V

Beoogd doeleind

Transfer van bloed en bloedcomponenten via intraveneuze infusie. Het product kan worden voorbereid en gereinigd met een aanvullende isotone elektrolytoplossing.

Indicaties

Ziekten en aandoeningen waarvoor een intraveneuze infusie van bloed en bloedcomponenten vereist is.

Contra-indicaties

Dit product is niet ontworpen of goedgekeurd voor:

- Thuisgebruik
- Gebruik door ongekwalificeerd personeel zonder speciale opleiding
- Gebruik door de patiënt zelf is niet toegestaan en geldt niet als beoogd gebruik.

Het product is niet bedoeld voor transfusie van:

- Vloeistoffen, farmaceutica of parenterale voedingsoplossingen, met uitzondering van degenen die onder beoogd gebruik zijn gespecificeerd
- Enterale voedingsoplossingen

De actuele samenvatting van de kenmerken van het product van de farmaceutische fabrikanten voor de transfer van bloed/ bloedcomponenten/elektrolytoplossingen met betrekking tot incompatibiliteit (interactie tussen materiaal en geneesmiddel en interactie tussen verschillende geneesmiddelen) en contra-indicaties moet in acht worden genomen. In het bijzonder moet aandacht worden besteed aan kwetsbare patiëntgroepen zoals kinderen en jongvolwassenen en ook vrouwen die zwanger zijn of borstvoeding geven.

Patiëntendoelgroep

Patiënten met een leeftijd van ten minste 2 jaar en/of een gewicht van 12 kg. Het product kan worden gebruikt voor iedere volwassen patiënt en voor goedgekeurde pediatrische patiëntenpopulaties met inachtneming van de adequaatheid van de vasculaire anatomie, geschiktheid van de geïnfuseerde oplossing en de duur van de therapie.

Gebruikers

Uitsluitend gekwalificeerd medisch personeel. Voor gebruik in ziekenhuizen en gespecialiseerde praktijken met conventionele omgevings- en hygiënecondities.

Klinische voordelen

De overbrenging van bloed en bloedcomponenten via intraveneuze

infusie kan therapeutische voordelen opleveren die de gezondheid van de patiënt verbeteren.

Aan de transfusie van bloed en bloedcomponenten zijn altijd risico's verbonden en deze moet alleen worden uitgevoerd als de gezondheid van de patiënt hierdoor verbetert.

Algemene veiligheidsinstructies

• Dit product is een medisch hulpmiddel. • Lees de gebruiksaanwijzing voordat u het product gebruikt. Indien van toepassing moet verdere meegeleverde productinformatie vóór gebruik in acht worden genomen. • Als de steriele verpakking enige schade vertoont of vóór gebruik per ongeluk is geopend, moet het volledige product worden weggegooid en worden vervangen door een nieuw exemplaar. • Dit product is bedoeld voor eenmalig gebruik. Hersterilisatie en hergebruik zijn niet toegestaan. Hergebruik kan leiden tot infecties. • Als het product niet goed werkt (bijv. lekkage, losgeraakte beschermkapjes) of de prestaties veranderen, mag het product niet langer worden gebruikt voor de patiënt en moet het worden vervangen. Stuur het defecte product naar de fabrikant volgens maatregelen voor veilig transport. • Door de sterilisatiemethode kan het product sporen van ethyleenoxide en restproducten daarvan vertonen. Gebruik het product niet in geval van bekende allergieën voor deze stoffen. • Voordat er een transfusie van bloed en bloedcomponenten wordt uitgevoerd, moet gekwalificeerd medisch personeel een patiëntspecifieke analyse van de voordelen en risico's opstellen. • Verder moeten de internationale en nationale richtlijnen voor transfusie van bloed en bloedcomponenten in acht worden genomen. In het bijzonder moet worden gezorgd dat de bloedgroep van de donor en de ontvanger compatibel zijn en dat de aanbeveling volgens EN ISO 1135-5 om geen bestanddelen van bloedplaatjes onder druk over te dragen wordt aangehouden. • De werking van het product moet tijdens het gebruik met regelmatige tussenpozen worden gecontroleerd door gekwalificeerd medisch personeel. • Neem altijd de gebruiksaanwijzing van de farmaceutische fabrikanten in acht ten aanzien van incompatibiliteit (interactie tussen materiaal en medicijnen en tussen verschillende medicijnen) en de actuele samenvatting van de producteigenschappen. Op aanvraag zijn materiaalijsten verkrijgbaar voor alle medische hulpmiddelen die door CODAN worden geproduceerd. • Algemeen aanvaarde hygiënerichtlijnen en werkmethode dienen te allen tijde te worden aangehouden. • Het gebruik van beschermende medische handschoenen wordt aanbevolen om infecties van gebruikers te voorkomen.

Opmerkingen over veilig gebruik van het product

• Het product is ontworpen voor gebruik met infusiepompen met een compatibele druk die een druk van maximaal 200 kPa (2 bar) genereren. • Het product kan ook worden gebruikt zonder de Anti-Free Flow klem met zwaartekracht en met een drukmanchet die een druk tot 50 kPa (0,5 bar) genereert. Er zijn restricties mogelijk ten aanzien van

het type toepassing vanwege de productstructuur (bijv. producten met een geïntegreerde drukgeactiveerde klep kunnen niet worden gebruikt voor toevoer door middel van zwaartekracht). • Opmerkingen over het gebruik van pompen: de gebruiker moet ervoor zorgen dat de pomp is goedgekeurd voor het toedienen van bloed en bloedcomponenten en dat deze is gekalibreerd met het juiste transfusiehelpmiddel voordat het product wordt toegepast. Neem altijd de gebruiksaanwijzing van de pompfabrikant in acht. Open de rolklem uitsluitend wanneer de pomp in werking is! • Voordat u het product gebruikt, vergelijkt u de toegestane vloeistofopname van de patiënt met de geschiktheid van het product. • Vóór gebruik moet het product worden gecontroleerd op schade, een goede afsluiting en eventuele verkeerde aansluitingen. • Vóór gebruik moeten aanwezige afsluitpluggen en ontkoppelbare verbindingen worden gecontroleerd op een goede afsluiting en eventueel opnieuw goed worden vastgezet. • Als een oranje veiligheidskapje (geventileerd) is aangebracht, vervangt u dit door een afsluitplug (niet-geventileerd) voordat u het medische helpmiddel gebruikt. • Het is aanbevolen het vloeistoffilter in de druppelkamer volledig te bevochtigen met een isotone elektrolytoplossing voordat bloed en bloedcomponenten worden toegediend. • Ontluchting van producten die zijn voorzien van een FlowStop-beschermkapje: ontlucht het product alleen met toevoer door middel van zwaartekracht met een druk van maximaal 0,15 bar (respectievelijk een waterkolom van maximaal 150 cm). Voer geen handmatige druk uit op de infuuscontainer. Als een hogere druk wordt uitgeoefend op het FlowStop-beschermkapje, kan de goede werking niet worden gegarandeerd (d.w.z. bescherming tegen lekkages). In dat geval moet het FlowStop-beschermkapje onmiddellijk na de ontluchting worden vervangen door een steriele afsluitplug. • Voor en tijdens het gebruik van het product moeten alle aansluitpoorten worden gedesinfecteerd voor en na iedere aansluiting/loskoppeling. Voor desinfectie kan isopropylalcohol, jodhoudende alcohol of ethylalcohol 70 % of isopropylalcohol 70 % in combinatie met chloorhexidinegluconaat 2 % worden gebruikt. Houd er rekening mee dat de blootstellingstijd minimaal 30 seconden moet bedragen. Zorg dat er pas een verbinding wordt gemaakt als de componenten volledig droog zijn. • Overmatige kracht op Luer-Lock-aansluitingen kan leiden tot spannings scheuren. • Vermijd overmatige injectiedruk tijdens injecties van vloeistoffen in een transfusiehelpmiddel-/lijn, in het bijzonder bij het gebruik van kleine spuitjes. Een verkeerde hantering kan resulteren in lekkages.

Gebruik van het product

Bekijk ook de voorbeeldillustraties van het product en de beknopte grafische instructies onder de opmerkingen over gebruik van het product, alsmede alle overige informatie/afbeeldingen over gebruik van het product en in de productverpakking.

Algemene gebruiksaanwijzing (vgl. voorbeeldillustraties A/B van het product):

1. Controleer of de steriele verpakking is beschadigd of per ongeluk is geopend.
2. Neem het product uit de steriele verpakking en controleer het op eventuele schade.
3. Sluit de rolklem (7).
4. Verwijder het beschermkapje en breng de niet-geventileerde afsluitprikker (1) met een draaiende beweging aan op de infuus-/bloedzak. Zorg dat de buitenkant van de infusie/bloedzak bij het prikken niet wordt beschadigd.
5. In geval van een rigide/semirigide infuus- of bloedhouder/-fles is een transfusiehelpmiddel met een geventileerde afsluitprikker vereist. Zorg dat eerst het ventilatiekapje op de afsluitprikker (1) wordt gesloten. Steek de afsluitprikker (1) recht in de verticaal geplaatste rigide/semirigide infusie- of bloedhouder/-fles.
6. Vul de druppelkamer (5) tot de ring voor de peilaanduiding (4).

7. Open in geval van een rigide/semirigide infusie- of bloedhouder/-fles het ventilatiekapje op de afsluitprikker (1).
8. Open de rolklem (7) en ontlucht de rest van de transfusieset tot aan de patiëntaansluiting (9) zodat de transfusieset geen ingesloten lucht bevat. Sluit de rolklem (7).
9. Open het deurtje van de infusiepomp.
10. Steek de slangen in de infusiepomp (a). De rolklem (7) moet op de plaats van de patiëntaansluiting (9) zijn aangebracht.
11. Breng de Anti-Free-Flow klem (6) aan op de toegangspoort (b). Sluit het deurtje van de infusiepomp (c).
12. Verbind de patiëntaansluiting (9) met de patiënttoegang.
13. Start de transfusie door de rolklem (7) te openen en stel de infusiepomp af op de vereiste medicatie en patiëntparameters.
14. Controleer de transfusie met regelmatige tussenpozen.

Gebruik van productconfiguraties met aansluitpoort(en) boven de druppelkamer (voorbeeldillustratie B van het product): Er kan een secundaire leiding worden aangesloten op de aansluitpoort (3) boven de druppelkamer (5) voor succesieve toediening vanuit verschillende bloedhouders of succesieve toediening van bloed/bloedcomponenten en een spoeloplossing. De respectievelijke ongebruikte leiding(en) moet(en) worden afgesloten.

Compatibiliteit van het product

Dit product is compatibel met de volgende volumetrische infusiepompen:

CODAN A718V Plus
CODAN A718V
CODAN ARGUS 718 V
CODAN ARGUS 708 V

De afsluitprikker is compatibel met EN ISO 1135-5 en kan worden aangesloten op alle compatibele infusie-/bloedhouders. Alle Luer-en Luer-Lock-connectors zijn compatibel met EN ISO 80369-1/ EN ISO 80369-7.

Restrisico's

• Het is mogelijk dat de Luer-connectors verkeerd worden aangesloten op medische hulpmiddelen voor andere toepassingsgebieden (bijv. enterale voeding). • In geval van een verkeerde hantering of in zeldzame gevallen van materiaal- en/of productiegerelateerde beperking van de productfunctionaliteit kunnen zich lekkages voordoen die potentieel leiden tot luchtembolie. De bovenstaande restrisico's kunnen leiden tot een significante verslechtering van de gezondheidstoestand van de patiënt en mogelijk zelfs tot diens overlijden, afhankelijk van de staat van gezondheid van de patiënt.

Gebruiksduur

De internationale en nationale richtlijnen voor transfusie van bloed en bloedcomponenten moeten in acht worden genomen. De maximale gebruiksduur van 12 uur mag niet worden overschreden. Een langere gebruiksduur is toegestaan op aanwijzing van de behandelend arts, rekening houdend met een afweging van voordelen en risico's voor iedere individuele patiënt.

Afvoer van het product

Het product moet worden afgevoerd volgens de medische voorschriften voor de afvoer van besmet medisch afval. De afsluitprikker kan in de daartoe bestemde uitsparing op de rolklem worden gestoken om letsel te voorkomen. Tijdens het afvoeren dienen medische veiligheidshandschoenen te worden gedragen.

Melding van ernstige incidenten

Alle ernstige incidenten in samenhang met het product moeten onmiddellijk worden gemeld aan de fabrikant en de betreffende nationale meldingsautoriteit. Stuur defecte producten naar de fabrikant volgens de maatregelen voor veilig transport.

no

Transfusjonsett IVIP® 708/718

med anti-friftyklemme (AFF-klemme) egnet for bruk med følgende kompatible pumper
CODAN A718V Plus
CODAN A718V
CODAN ARGUS 718 V
CODAN ARGUS 708 V

Tiltenkt bruk

Transfusjon av blod og blodkomponenter ved intravenøs infusjon. Isoton elektrolytoppløsning kan i tillegg brukes til priming og skylling av produktet.

Indikasjon

Sykdommer og tilstander som krever intravenøs infusjon av blod og blodkomponenter.

Kontraindikasjoner

Produktet er ikke konstruert eller godkjent for:

- bruk i hjemmet
- bruk av ukvalifisert personale uten opplæring
- Selvpåføring er ikke tillatt og anses som ikke-tilltenkt bruk.

Produktet er ikke tilltenkt transfusjon av:

- væsker, legemidler eller parenterale ernæringsløsninger unntatt de som er spesifisert under tilltenkt bruk
- enterale ernæringsløsninger

Følg alltid gjeldende preparatomtale fra legemiddelprodusentene for transfusjon av blod/blodkomponenter/elektrolyttoppløsninger når det gjelder uforlikeligheter (interaksjoner med andre materialer/legemidler og interaksjoner mellom ulike legemidler) og kontraindikasjoner. Spesiell oppmerksomhet må rettes mot sårbare pasientgrupper som barn og ungdommer samt gravide eller ammende kvinner.

Pasientmålgruppe

Pasienter som har fylt 2 år og/eller veier over 12 kg. Produktet kan brukes til enhver voksen pasient og tillatte pediatriiske populasjoner der det er tatt hensyn til egnetheten av den vaskulære anatomen, oppløsningen som infuseres, og behandlingens varighet.

Bruker

Kun kvalifisert medisinsk personell. Til bruk på sykehus og spesialiserte klinikk med konvensjonelle miljø- og hygieneforhold.

Kliniske fordeler

Overføring av blod og blodkomponenter ved intravenøs infusjon kan ha behandlingsfordeler som forbedrer pasientens helsetilstand. Transfusjoner av blod og blodkomponenter omfatter risiko og skal derfor bare utføres hvis de forbedrer pasientens helsetilstand.

Generelle sikkerhetsinstruksjoner

- Produktet er medisinsk utstyr. • Bruksanvisningen må leses før produktet tas i bruk. Hvis det er aktuelt, skal man sette seg inn i ytterligere medfølgende produktinformasjon før bruk. • Hvis det er skader på den sterile emballasjen eller den åpnes utilsikket for bruk, skal hele produktet kastes og erstattes av et nytt. • Produktet er beregnet for engangsbruk. Resterilisering samt gjenbruk er ikke tillatt. Gjenbruk kan forårsake infeksjoner. • Hvis det oppstår funksjonsfeil (f.eks. lekkasje, beskyttelseshette som løsner) eller endring i ytelse, skal produktet ikke brukes på pasienten og må byttes ut. Det defekte produktet skal sendes til produsenten i samsvar med tiltak for sikker transport. • På grunn av steriliseringsmetoden kan produktet inneholde spor av etylenoksid og dets resterprodukt. I tillegg av kjente allergier mot disse stoffene må ikke produktet brukes. • Før transfusjon av blod og blodkomponenter må kvalifisert helsepersonell foreta en pasientspesifikk analyse av nytte og risiko. • Videre må de internasjonale og nasjonale retningslinjene for transfusjon av blod og blodkomponenter tas i betraktning. Spesielt må det tas hensyn til blodgruppekompatibilitet mellom blodgiver og -mottaker, samt anbefalingen i EN ISO 1135-5 om at transfusjon av blodplatekomponenter ikke skal gjennomføres under trykk. • Produktets funksjon må kontrolleres av kvalifisert medisinsk personell med jevne mellomrom under bruk. • Følg alltid bruksanvisningen fra legemiddelprodusentene når det gjelder uforlikeligheter (interaksjon mellom materiale og legemidler samt interaksjon mellom forskjellige legemidler) og gjeldende preparatomtale. Materialister til alt medisinsk utstyr som er produsert av CODAN, fås på forespørsel. • Generelt aksepterte hygienetiltak og arbeidsmetoder må følges til enhver tid. • Bruk av vernehansker anbefales for å forhindre smitte.

Merknader om sikker bruk av produktet

- Produktet er designet for bruk med kompatibel trykkinfusjonspumper med et generert trykk på opptil 200 kPa (2 bar). • Produktet kan også anvendes uten bruk av anti-friflytklemme under falltilførsel og med en trykkmånsjett med et generert trykk på opptil 50 kPa (0,5 bar). Bruksområdet kan være underlagt begrensninger på grunn av produktstrukturen (f.eks. kan ikke produkter med integrert trykkaktivert ventil brukes til falltilførsel). • Merknader om bruk med pumper: Brukeren må sørge for at pumpen er godkjent for administrasjon av blod og blodkomponenter og kalibrert med riktig transfusjonshet, før den tas i bruk. Følg alltid bruksanvisningen fra pumpeprodusenten. Rulleklemmen skal kun åpnes mens pumpen er i gang! • Før du bruker produktet, må du sammenligne pasientens tillatte væskeinntak med produktspesifikasjonene med tanke på egnethet. • Sjekk produktet med tanke på skader, stramhet og feilkoblinger før bruk. • Før bruk må eksisterende tetningsplugg og løsbare tilkoblinger kontrolleres med tanke på stramhet og etterstrammes ved behov. • Hvis enheten

har en oransje beskyttelseshette (ventilert), skal denne byttes ut med en tetningsplugg (ikke-ventilert), før det medisinske utstyret tas i bruk. • Det anbefales å fukte væskefilteret i dryppkammeret helt med isoton elektrolyttoppløsning før administrering av blod og blodkomponenter. • Priming av produkter utstyrt med FlowStop-beskyttelseshette: Produktene må kun primes gjennom falltilførsel med et maks. trykk på 0,15 bar (med hensyn til en maks. vannsøyle på 150 cm). Ikke utøv manuelt trykk på infusjonsbeholderen. Hvis det påføres høyere trykk på FlowStop-beskyttelseshetten, kan det ikke garanteres at den fungerer som den skal (dvs. at den gir beskyttelse mot lekkasjer). I så fall må FlowStop-beskyttelseshetten byttes ut med en steril tetningsplugg umiddelbart etter priming. • Før og under bruk av produktet må alle tilkoblingsporter desinfiseres før og etter hver tilkobling/frakobling. Isopropylalkohol, jodholdig alkohol eller etylalkohol 70 % eller isopropylalkohol 70 % i kombinasjon med klorheksidindilukonat 2 % kan brukes til desinfeksjon. Obs! Eksponeringstiden må være minst 30 sekunder. Det må kun opprettes en ny tilkobling når alt er fullstendig tørt. • Hvis det brukes for mye makt på Luer-Lock-tilkoblinger, kan det føre til sprekker. • Unngå for høyt injeksjonstrykk ved injeksjon av oppløsninger i transfusjonsheten/slangen, særlig ved bruk av små sprøyter. Håndteringsfeil kan føre til lekkasjer.

Bruk av produktet

Se de illustrerte produkt eksempene samt den grafiske hurtigveiledningen under merknadene om bruk av produktet og all ytterligere informasjon/alle bilder av bruk av produktet på og i produktemballasjen.

Generell bruk (jf. produktillustrasjonene A/B):

1. Kontroller om den sterile emballasjen er skadet eller åpnet.
2. Ta produktet ut av den sterile emballasjen, og kontroller med tanke på skader.
3. Lukk rulleklemmen (7).
4. Ta av beskyttelseshetten, og sett den ikke-ventilerte gjennomhullingsenheten (1) inn i infusjons-/blodposen med en roterende bevegelse. Sørg for at infusjons-/blodposeveggen holdes intakt under gjennomhullingen.
5. Hvis det brukes stive/halvstive infusjonsbeholdere/-flasker eller blodbeholdere/-flasker, er det påkrevd å bruke en transfusjonsanordning med en ventilert gjennomhullingsenhet. Påse at ventilasjonsporten på gjennomhullingsenheten (1) er lukket først. Sett gjennomhullingsenheten (1) rett inn i den vertikalt plasserte stive/halvstive infusjonsbeholderen/-flasken eller blodbeholderen/-flasken.
6. Fyll dryppkammeret (5) til nivåmerket (4).
7. Hvis det brukes stive/halvstive infusjonsbeholdere/-flasker eller blodbeholdere/-flasker, åpner du ventilasjonsshetten på gjennomhullingsenheten (1).
8. Åpne rulleklemmen (7), og foreta priming av det gjenværende transfusjonssettet opp til pasientforbindelsen (9), slik at transfusjonssettet tas i bruk uten at det forekommer luft. Lukk rulleklemmen (7).
9. Åpne døren til infusjonspumpen.
10. Sett slangen inn i infusjonspumpen (a). Rulleklemmen (7) må plasseres på stedet for pasientforbindelsesporten (9).
11. Sett anti-friflytklemmen (6) inn i tilgangsporten (b). Lukk døren på infusjonspumpen (c).
12. Koble pasientforbindelsesporten (9) til pasienttilgangen.
13. Start transfusjonen ved å åpne rulleklemmen (7), og juster infusjonspumpen i henhold til de nødvendige legemiddel- og pasientparametrene.
14. Kontroller transfusjonen med jevne mellomrom.

Bruk av produktkonfigurasjoner med tilkoblingsport(er) over dryppkammeret (produktillustrasjon B):

Det kan kobles en sekundærslange til forbindelsesporten (3) over dryppkammeret (5) for løpende administrering av flere blodbeholdere eller løpende administrering av blod/blodkomponenter og skylleløsning. De(n) respektive ubrukte slange(n) må være lukket.

Produktkompatibilitet

Produktet er kompatibelt med følgende volumetriske infusjonspumper: CODAN A718V Plus
CODAN A718V
CODAN ARGUS 718 V
CODAN ARGUS 708 V

Gjennomhullingsenheden er i samsvar med EN ISO 1135-5 og kan kobles til alle kompatible infusions-/blodbeholdere. Alle Luer- og Luer-Lock-koblinger er kompatible i henhold til EN ISO 80369-1/ EN ISO 80369-7.

Restrisiko

• Det er risiko for feilkobling mellom Luer-koblinger og medisinsk utstyr eller andre bruksområder (f.eks. enteral ernæring). • Ved håndteringsfeil eller, i sjeldne tilfeller, material- og/eller produksjonsrelaterte begrensninger i produktfunksjonalitet, kan det oppstå lekkasje som potensielt kan føre til luftemboli.

De nevnte restrisikoene kan føre til en betydelig forverring av pasientens helsestilstand og muligens til og med dødsfall, avhengig av pasientens helsestilstand.

Brukstid

De internasjonale og nasjonale retningslinjene for transfusjon av blod og blodkomponenter tas i betraktning. Den maksimale brukstiden på 12 timer skal ikke overskrides. Brukstid utover dette kan vurderes av legen tatt i betraktning det individuelle nytte/risiko-forholdet for hver enkelt pasient.

Avhending av produkter

Produktet skal kastes i samsvar med medisinske forskrifter for avhending av kontaminert medisinsk avfall. Gjennomhullingsenheden kan føres inn i hakket på rullelemmen for å unngå stikkskader. Bruk vernehansker under avhending.

Varsling av alvorlige hendelser

Alle alvorlige hendelser som oppstår i forbindelse med produktet, må rapporteres umiddelbart til produsenten og aktuelle myndigheter. De defekte produktene skal sendes til produsenten i samsvar med tiltak for sikker transport.



Zestaw do transfuzji IVP® 708/718

z blokadą zabezpieczającą przed swobodnym przepływem (blokada AFF) do stosowania z następującymi kompatybilnymi pompami CODAN A718V Plus
CODAN A718V
CODAN ARGUS 718 V
CODAN ARGUS 708 V

Przewidziane zastosowanie

Podawanie krwi i składników krwi w drodze infuzji dożylniej. Do odpowietrzania oraz przepłukiwania produktu może być dodatkowo stosowany izotoniczny roztwór elektrolitowy.

Wskazania

Schorzenia i stany wymagające podawania krwi i składników krwi w drodze infuzji dożylniej.

Przeciwwskazania

Produkt nie jest przeznaczony ani dopuszczony do:

- Użytku domowego
 - Stosowania przez niewykwalifikowany, niewyszkolony personel
- Stosowanie produktu u siebie samego jest nie dozwolone i nie jest zgodne z przewidzianym zastosowaniem.

Produkt nie jest przeznaczony do podawania:

- Płynów, leków lub preparatów do żywienia pozajelitowego, za wyjątkiem wskazanych w opisie przewidzianego zastosowania
- Preparatów do żywienia dojelitowego

Należy przestrzegać informacji zawartych w aktualnych Charakterystykach Produktu Leczniczego producentów leków dotyczących podawania krwi/składników krwi/roztworów elektrolitowych w odniesieniu do ewentualnych niezgodności (interakcje materiału/leku i interakcje różnych leków) i przeciwwskazań. Szczególną uwagę należy zwrócić na wrażliwe grupy pacjentów, takie jak dzieci i młodzież, a także kobiety ciężarne lub karmiące piersią.

Grupa docelowa pacjentów

Pacjenci w wieku co najmniej 2 lat oraz/lub o masie ciała wynoszącej co najmniej 12 kg. Produkt może być stosowany u każdej osoby dorosłej oraz dopuszczanej populacji pacjentów pediatrycznych z uwzględnieniem odpowiedniej anatomii układu naczyniowego, zasadności podania danego preparatu oraz odpowiedniego czasu trwania terapii.

Użytkownik

Wyłącznie wykwalifikowany personel medyczny. Stosowanie w szpitalach i specjalistycznych gabinetach lekarskich w typowych warunkach otoczenia i higieny.

Korzyści kliniczne

Podawanie krwi lub składników krwi w drodze infuzji dożylniej może dawać korzyści terapeutyczne służące poprawie zdrowia pacjenta. Transfuzje krwi lub składników krwi niosą z sobą określone ryzyko i dlatego też należy wykonywać je wyłącznie w przypadku, gdy zabieg służy poprawie zdrowia pacjenta.

Ogólne instrukcje dotyczące bezpieczeństwa

• Produkt stanowi wyrób medyczny. • Przed zastosowaniem produktu należy zapoznać się z instrukcją używania. Należy również przestrzegać wszelkich innych informacji dotyczących do produktu, jeżeli są one dostępne. • W przypadku uszkodzenia sterylnego

opakowania lub jego przypadkowego otwarcia przed użyciem, produkt należy całkowicie unieszkodliwić i wymienić na nowy. • Produkt jest przeznaczony do jednorazowego użytku. Resterylizacja lub powtórne użycie produktu są niedozwolone. Powtórne użycie może prowadzić do infekcji. • W przypadku wadliwego działania produktu (np. nieszczelności, odłączenia kapturków ochronnych) lub zmiany jego właściwości, nie należy stosować produktu u pacjenta, lecz wymienić go na nowy. Produkt wadliwy musi zostać dostarczony do producenta z zachowaniem zasad bezpiecznego transportu. • Ze względu na metodę sterylizacji, produkt może zawierać śladowe ilości tlenu etylenu oraz jego pozostałości. W przypadku stwierdzonej alergii na te substancje należy zrezygnować ze stosowania produktu. • Przed przetoczeniem krwi lub składników krwi, wykwalifikowany personel medyczny musi przeprowadzić indywidualną ocenę stosunku korzyści do ryzyka terapii. • Ponadto, należy przestrzegać międzynarodowych i krajowych dyrektyw w zakresie transfuzji krwi i składników krwi. Dotyczy to w szczególności przestrzegania zgodności grupy krwi pomiędzy dawcą i biorcą oraz zalecenia normy EN ISO 1135-5 mówiącego, by nie przetaczać krwinek płytkowych pod ciśnieniem. • Podczas zastosowania działania produktu powinno być regularnie kontrolowane przez wykwalifikowany personel medyczny. • Należy zawsze przestrzegać informacji o ewentualnych niezgodnościach (interakcjach materiału/leku oraz interakcjach różnych leków) zawartych w instrukcjach stosowania dostarczonych przez producentów leków, a także aktualnej Charakterystyki Produktu Leczniczego. Wykazy materiałów dla wszystkich wyrobów medycznych produkowanych przez firmę CODAN są dostępne na życzenie. • Zasadniczo należy stale przestrzegać ogólnie przyjętych zasad higieny i metod pracy. • Zalecane jest stosowanie medycznych rękawiczek ochronnych w celu zabezpieczenia użytkownika przed zakażeniami.

Wskazówki odnośnie bezpiecznego stosowania

• Produkt jest przeznaczony do stosowania z kompatybilnymi ciśnieniowymi pompami infuzyjnymi, generującymi ciśnienie do 200 kPa (2 bar). • Produkt może być również stosowany do podawania grawitacyjnego bez zastosowania blokady zabezpieczającej przed swobodnym przepływem, z mankietem ciśnieniowym generującym ciśnienie do 50 kPa (0,5 bar). Występują ograniczenia dotyczące sposobu zastosowania wynikające z konstrukcji produktu (np. produkty ze zintegrowanym zaworem aktywowanym ciśnieniem nie mogą być stosowane do podawania grawitacyjnego). • Wskazówki odnośnie zastosowania z pompami: Przed zastosowaniem użytkownik musi upewnić się, że pompa jest dopuszczona do podawania krwi i składników krwi oraz skalibrowana do współpracy z odpowiednim zestawem do transfuzji. Należy zawsze przestrzegać instrukcji używania udostępnionej przez producenta pompy. Zacisk rolkowy można otwierać wyłącznie podczas pracy pompy! • Przed użyciem produktu należy rozważyć zasadność jego zastosowania w kontekście dopuszczalnej podaży płynów u pacjenta. • Przed zastosowaniem należy skontrolować produkt pod kątem uszkodzeń, szczelności oraz ewentualnego niewłaściwego połączenia złączy. • Przed zastosowaniem należy skontrolować założone zatyczki i złącza rozłączalne pod kątem szczelności oraz ewentualnie poprawnie je dokręcić. • Jeżeli produkt wyposażony jest w pomiarowocowy kapturek ochronny (wentylowany), przed użyciem należy zastąpić go zatyczką (niewentylowaną). • Przed przetoczeniem krwi i składników krwi zaleca się całkowicie zwilżenie filtra płynów w komorze kroplowej izotonicznym roztworem

elektrolitowym. • Wstępne napełnianie produktów wyposażonych w kapturek ochronny FlowStop: Napełnić produkt wyłącznie metodą grawitacyjną przy maksymalnym ciśnieniu 0,15 bar (przy uwzględnieniu maksymalnego stupa wody wynoszącego 150 cm). Nie należy wywierać manualnego nacisku na pojemnik infuzyjny. W przypadku narażenia kapturka ochronnego FlowStop na wyższe ciśnienie nie można zagwarantować jego prawidłowego działania (np. ochrony przed nieszczelnościami). Należy wówczas wymienić kapturek ochronny FlowStop na sterylną zatyczkę natychmiast po wstępnym napełnieniu. • Zarówno przed jak i podczas zastosowania produktu, wszystkie porty przyłączeniowe należy dezynfekować przed i po każdorazowym podłączeniu/odłączeniu. Do dezynfekcji można stosować alkohol izopropylowy, jodnyę bądź 70 % alkohol etylowy lub 70 % alkohol izopropylowy w połączeniu z 2 % glukonianem chloroheksydyny. Czas ekspozycji powinien wynosić min. 30 sekund. Należy upewnić się, że łączone elementy są całkowicie suche. • Oddziaływanie ze zbyt dużą siłą na łącznik Luer-Lock może prowadzić do pęknięć naprężeniowych. • Należy unikać nadmiernego ciśnienia podczas podawania roztworów do zestawu/przewodu transfuzyjnego, zwłaszcza w przypadku stosowania mniejszych strzykawk. Błędy w obsłudze mogą prowadzić do powstania nieszczelności.

Zastosowanie produktu

Należy przestrzegać przykładowej(-ych) ilustracji produktu, a także skróconej instrukcji graficznej umieszczonej pod wskazówkami odnośnie zastosowania oraz wszelkich innych informacji/ilustracji dotyczących zastosowania umieszczonych na/w opakowaniu produktu.

Zastosowanie ogólne (por. przykładowe ilustracje produktu A/B):

1. Skontrolować, czy sterylne opakowanie nie zostało uszkodzone lub przypadkowo otwarte.
2. Wyjąć produkt ze sterylnego opakowania i skontrolować pod kątem ewentualnych uszkodzeń.
3. Zamknąć zacisk rolkowy (7).
4. Zdjąć kapturek ochronny, a następnie ruchem wkręcającym wkłuć niewentylowany łącznik kolcowy (1) do worka z roztworem infuzyjnym/krwia. Należy upewnić się, że ścianka worka z roztworem infuzyjnym/krwia nie została naruszona podczas wkłucia.
5. Przy zastosowaniu sztywnych/półsztywnych pojemników/butelek z roztworem infuzyjnym/krwia, bezwzględnie konieczne jest stosowanie wentylowanych łączników kolcowych. W pierwszej kolejności należy upewnić się, że kapturek wentylacyjny na łączniku kolcowym (1) jest zamknięty. Następnie wkłuć łącznik kolcowy (1) prostym ruchem do ustawionego pionowo sztywnego/półsztywnego pojemnika/butelki z roztworem infuzyjnym/krwia.
6. Wypełnić komorę kropłową (5) do pierścienia poziomu (4).
7. W przypadku sztywnych/półsztywnych pojemników/butelek z roztworem infuzyjnym/krwia, otworzyć kapturek wentylacyjny na łączniku kolcowym (1).
8. Otworzyć zacisk rolkowy (7) i napełnić pozostały zestaw do transfuzji aż po przyłączenie pacjenta (9), tak aby zestaw nie zawierał podczas użycia jakichkolwiek pęcherzyków powietrza. Zamknąć zacisk rolkowy (7).
9. Otworzyć drzwiczki pompy infuzyjnej.
10. Włożyć przewód do pompy infuzyjnej (a). Zacisk rolkowy (7) musi być umieszczony po stronie portu przyłączeniowego pacjenta (9).
11. Włożyć blokadę zabezpieczającą przed swobodnym przepływem (6) do portu dostępowego (b). Zamknąć drzwiczki pompy infuzyjnej (c).

12. Podłączyć port przyłączeniowy pacjenta (9) do dostępu naczyniowego.
13. W celu rozpoczęcia transfuzji otworzyć zacisk rolkowy (7) oraz ustawić pompę infuzyjną zgodnie z wymaganymi parametrami terapii i pacjenta.
14. Kontrolować transfuzję w regularnych odstępach czasu.

Stosowanie konfiguracji produktu z portem(ami) przyłączeniowym(i) nad komorą kropłową (przykładowa ilustracja produktu B):

Do portu przyłączeniowego (3) nad komorą kropłową (5) można podłączyć drugą linię przewodów w celu kolejnego podania kilku pojemników z krwią lub kolejnego podania krwi/składników krwi oraz roztworu płuczącego. Wszelkie nieużywane linie przewodów należy zamknąć.

Kompatybilność produktu

Opisany produkt jest kompatybilny z następującymi wolumetrycznymi pompami infuzyjnymi:

CODAN A718V Plus
CODAN A718V
CODAN ARGUS 718 V
CODAN ARGUS 708 V

Łącznik kolcowy jest zgodny z normą EN ISO 1135-5 i może być łączony z wszystkimi kompatybilnymi pojemnikami infuzyjnymi/pojemnikami na krew. Produkt jest kompatybilny z wszystkimi łącznikami typu Luer oraz Luer-Lock zgodnie z normą EN ISO 80369-1/ EN ISO 80369-7.

Ryzyko reszkowe

• Istnieje ryzyko omyłkowego połączenia łączników typu Luer z wyrobami medycznymi do innych zastosowań (np. żywienia dojelitowego). • W przypadku popełnienia błędów w obsłudze lub, w sporadycznych przypadkach, ograniczenia funkcjonalności produktu związanego z materiałem i/lub produkcją, może wystąpić nieszczelność, potencjalnie prowadząca do zatoru powietrznego. Powyższe ryzyko reszkowe może doprowadzić do znacznego pogorszenia stanu zdrowia pacjenta, a potencjalnie nawet do jego śmierci, w zależności od stanu zdrowia pacjenta.

Czas stosowania

Należy przestrzegać międzynarodowych i krajowych dyrektyw w zakresie transfuzji krwi i składników krwi. Nie należy przekraczać maksymalnego czasu stosowania wynoszącego 12 godzin. Po uwzględnieniu indywidualnego stosunku korzyści do ryzyka dla danego pacjenta, lekarz może rozważyć ewentualnie dłuższe zastosowanie produktu.

Unieszkodliwienie produktu

Produkt musi zostać unieszkodliwiony zgodnie z przepisami w zakresie unieszkodliwiania skażonych odpadów medycznych. Łącznik kolcowy można wetknąć w przewidziany do tego otwór na zacisku rolkowym, aby uniknąć przypadkowego zranienia. Podczas unieszkodliwiania należy stosować medyczne rękawiczki ochronne.

Zgłaszanie poważnych incydentów

Wszelkie poważne incydenty związane ze stosowaniem produktu należy niezwłocznie zgłosić producentowi oraz odpowiedniemu organowi krajowemu. Produkty wadliwe muszą zostać dostarczone do producenta z zachowaniem zasad bezpiecznego transportu.

pt

Equipo de transfusão IVIP® 708/718

com grampo antifluxo livre (grampo AFF) adequado para as seguintes bombas compatíveis
CODAN A718V Plus
CODAN A718V
CODAN ARGUS 718 V
CODAN ARGUS 708 V

Finalidade prevista

Transferência de sangue ou de componentes sanguíneos por infusão intravenosa. A solução de eletrólito isotônico também pode ser usada para preparar e lavar o produto.

Indicações

Doenças e condições que requerem infusão intravenosa de sangue e componentes sanguíneos.

Contraindicações

Este produto não foi concebido ou aprovado para:

- Utilização doméstica
 - Utilização por pessoal não qualificado e não treinado
- A autoaplicação não é permitida e não é considerada como utilização prevista.

O produto não se destina à transferência de:

- Líquidos, produtos farmacêuticos ou soluções de nutrição parenteral exceto aquelas especificadas na utilização prevista
- Soluções de nutrição enteral

Deve ser observado o atual resumo das características do produto dos fabricantes de produtos farmacêuticos para a transferência de sangue/ componentes sanguíneos/soluções de eletrólito no que diz respeito às incompatibilidades (material de interação/farmacêutico e interação de produtos farmacêuticos diferentes) e contraindicações. Deve ser dada

especial atenção aos grupos de doentes vulneráveis como as crianças e adolescentes, bem como mulheres grávidas ou lactantes.

Grupo-alvo de doentes

Doentes com pelo menos 2 anos de idade e/ou peso de 12 kg. O produto pode ser usado para qualquer doente adulto e para populações de doentes pediátricos permitidas, considerando a adequação da anatomia vascular, a adequação da solução a ser infundida e a duração da terapia.

Utilizador

Apenas pessoal médico qualificado. Para utilização em hospitais e consultórios especializados com condições ambientais e de higiene convencionais.

Benefícios clínicos

A transferência de sangue e componentes sanguíneos por infusão intravenosa pode trazer benefícios terapêuticos que melhoram a saúde do doente.

As transfusões de sangue e de componentes sanguíneos acarretam riscos implícitos e, por isso, só devem ser realizadas se melhorarem a saúde do doente.

Instruções de segurança gerais

• O produto é um dispositivo médico. • As instruções de utilização devem ser observadas antes da utilização do produto. Se aplicável, devem ser observadas informações adicionais sobre o produto antes do uso. • Se a embalagem estéril estiver danificada ou for aberta inadvertidamente antes do uso, o produto deve ser totalmente eliminado e substituído por um novo. • O produto é de uso único. A reesterilização assim como a reutilização não são permitidas. A reutilização pode causar infeções. • No caso de mau funcionamento (p. ex., fuga, tampas de proteção separadas) ou alterações no desempenho, o produto não deverá ser utilizado no doente e tem de ser substituído. O produto com defeito deve ser devolvido ao fabricante em conformidade com as medidas para transporte seguro. • Devido ao método de esterilização, o produto pode conter vestígios de óxido de etileno e dos respetivos produtos residuais. Em caso de alergias conhecidas a essas substâncias, abstenha-se de utilizar o produto. • Antes da transferência de sangue e de componentes sanguíneos, o pessoal médico qualificado deverá realizar uma avaliação de benefício-risco específica do doente. • Além disso, devem ser consideradas as diretivas internacionais e nacionais para a transferência de sangue e de componentes sanguíneos. Deve ser considerada, em particular, a compatibilidade de grupo sanguíneo entre doador e recetor, bem como a recomendação da EN ISO 11355-6 de não transferir componentes plaquetários sob pressão. • Durante a utilização deve ser verificada a função do produto por pessoal médico qualificado em intervalos regulares. • Respeitar sempre as instruções de utilização dos fabricantes de produtos farmacêuticos no que diz respeito às incompatibilidades (material de interação/medicamentos e interação de medicamentos diferentes) e ao atual resumo das características do produto. As listas de materiais estão disponíveis mediante solicitação para todos os dispositivos médicos fabricados pela CODAN. • As medidas de higiene e os métodos de trabalho geralmente aceites devem ser sempre observados. • Recomenda-se o uso de luvas médicas de proteção para evitar infeções dos utilizadores.

Notas sobre a utilização segura do produto

• O produto foi concebido para utilização com bombas de infusão de pressão compatíveis com pressões geradas até 200 kPa (2 bar). • O produto também pode ser utilizado sem usar o grampo antilivre livre sob gravidade e com uma braçadeira de pressão com pressões geradas de até 50 kPa (0,5 bar). Restrições no tipo de aplicação são possíveis devido à estrutura do produto (p. ex. produtos com válvula ativada por pressão integrada não podem ser usados no caso de alimentação por gravidade). • Notas sobre a utilização com bombas: o utilizador deve assegurar-se de que a bomba está aprovada para a administração de sangue e componentes sanguíneos e calibrada com o dispositivo de transfusão apropriado antes da colocação em serviço. Respeitar sempre as instruções de utilização do fabricante da bomba. Abriu o grampo de rolos somente durante a operação da bomba! • Antes de usar o produto, comparar a entrada admissível de líquidos do doente com a adequação do produto. • Antes da utilização, o produto deve ser verificado quanto a danos, estanqueidade e falhas de conexão. • Antes da utilização, os tampões de fecho e ligações desacopláveis existentes têm de ser verificados quanto ao aperto e reapertados, se necessário. • Se possuir uma tampa de proteção laranja (ventilada),

substituir a mesma por um tampão de fecho (não ventilado) antes de usar o dispositivo médico. • Recomenda-se o humedecimento completo do filtro de fluido na câmara de gotejamento com solução de eletrólito isotónico antes da administração de sangue e de componentes sanguíneos. • Preparação de produtos equipados com tampa de proteção FlowStop: prepare o produto apenas por alimentação por gravidade com uma pressão máxima de 0,15 bar (respeitando uma coluna de água máxima de 150 cm). Não exerça pressão manual no recipiente de infusão. Se for aplicada uma maior pressão na tampa de proteção FlowStop, não é possível garantir a sua função (p. ex. proteção contra fugas). Neste caso a tampa de proteção FlowStop tem de ser substituída por um tampão de fecho estéril imediatamente após o enchimento. • Antes e durante a utilização do produto, todas as portas de conexão têm de ser desinfetadas antes e após cada conexão/desconexão. Para a desinfecção pode ser usado álcool isopropílico, álcool com iodo ou álcool etílico a 70 % ou álcool isopropílico a 70 % em combinação com gluconato de clorexidina a 2 %. Observe que o tempo de exposição tem de perazer um mínimo de 30 segundos. É necessário assegurar que só possa ser estabelecida uma conexão após a secagem completa. • Forças excessivas nas conexões Luer-Lock podem causar fissuras de tensão. • Evite injetar com pressão excessiva durante as injeções de soluções para dentro do dispositivo de transfusão/linha, especialmente se utilizar seringas pequenas. Erros de manuseamento podem causar fugas.

Utilização do produto

Observe também a(s) ilustração(ões) exemplificativa(s) do produto, assim como as breves instruções gráficas em notas sobre a utilização do produto e todas as informações/imagens adicionais para a utilização do produto na embalagem do produto.

Utilização geral (ver ilustrações exemplificativas do produto A/B):

1. Verifique se a embalagem estéril está danificada ou foi aberta inadvertidamente.
2. Remova o produto da embalagem estéril e verifique se há possíveis danos.
3. Feche o grampo de rolos (7).
4. Remova a tampa de proteção e insira o dispositivo de perfuração de fecho não ventilado (1) no saco de sangue/infusão com um movimento rotativo. Certifique-se de que a parede do saco de infusão/sangue permanece intata durante a perfuração.
5. No caso de recipientes/garrafas de infusão ou sangue rígidos/semirrígidos, é necessário um dispositivo de transfusão com dispositivo de perfuração de fecho ventilado. Certifique-se primeiro de que a tampa de ventilação no dispositivo de perfuração de fecho (1) está fechada. Insira o dispositivo de perfuração de fecho (1) diretamente no recipiente/garrafa de infusão ou sangue rígido/semirrígido posicionado na vertical.
6. Encha a câmara de gotejamento (5) até ao anel de nível (4).
7. No caso de recipientes/garrafas de infusão ou sangue rígidos/semirrígidos, abra a tampa de ventilação no dispositivo de perfuração de fecho (1).
8. Abra o grampo de rolos (7) e encha o sistema de transfusão restante até à conexão do doente (9), para que o sistema de transfusão seja aplicado sem qualquer inclusão de ar. Feche o grampo de rolos (7).
9. Abra a porta da bomba de infusão.
10. Insira o tubo na bomba de infusão (a). O grampo de rolos (7) tem de ser posicionado na porta de conexão do doente (9).
11. Insira o grampo antilivre (6) na porta de acesso (b). Feche a porta da bomba de infusão (c).
12. Ligue a porta de conexão do doente (9) ao acesso do doente.
13. Para iniciar a transfusão, abra o grampo de rolos (7) e ajuste a bomba de infusão de acordo com a medicação necessária e os parâmetros do doente.
14. Verifique a transfusão em intervalos regulares.

Utilização de configurações do produto com porta(s) de conexão acima da câmara de gotejamento (ilustração exemplificativa do produto B): Pode ser conectada uma linha secundária à porta de conexão (3) acima da câmara de gotejamento (5) para administração sucessiva de vários recipientes de sangue ou administração sucessiva de sangue/ componentes sanguíneos e solução de lavagem. A(s) respetiva(s) linha(s) não utilizada(s) deve(m) de ser fechada(s).

Compatibilidade do produto

O produto é compatível com as seguintes bombas de infusão volumétricas:

CODAN A718V Plus
CODAN A718V
CODAN ARGUS 718 V
CODAN ARGUS 708 V

O dispositivo de perfuração de fecho está em conformidade com a EN ISO 1135-5 e pode ser conectado com todos os recipientes de infusão/sangue compatíveis. Todos os conectores Luer e Luer-Lock são compatíveis de acordo com a EN ISO 80369-1/EN ISO 80369-7.

Riscos residuais

• São possíveis conexões erradas dos conectores Luer com dispositivos médicos de outras áreas de aplicação (p. ex. nutrição enteral). • Os erros de manuseamento ou, em casos raros, a limitação da funcionalidade do produto associada ao material e/ou à produção, podem provocar fugas, que podem ter como resultado uma embolia gasosa.

Os riscos residuais mencionados anteriormente podem levar a uma deterioração significativa do estado de saúde do paciente e, possivelmente, ter mesmo como desfecho a morte, dependendo da condição de saúde do doente.

SV

Transfusionsaggregat IVIP® 708/718

med Anti-Free-Flow klämma (AFF-klämma) för användning med följande kompatibla pumpar
CODAN A718V Plus
CODAN A718V
CODAN ARGUS 718 V
CODAN ARGUS 708 V

Avsett ändamål

Överföring av blod och blodkomponenter genom intravenös infusion. För priming och spolning av produkten kan även isotonisk elektrolytlösning användas.

Indikationer

Sjukdomar och tillstånd som kräver intravenös infusion av blod och blodkomponenter.

Kontraindikationer

Produkten är inte utformad eller godkänd för:

• Hemmabruk
• Användning genom kvalificerad, utbildad personal
Egenanvändning är inte tillåten och räknas inte som avsedd användning.

Produkten är inte avsedd för överföring av:

• Våtskor, läkemedel eller parenterala nutritionslösningar med undantag för de som anges under avsedd användning
• Enterala nutritionslösningar

Läkemedelstillverkarens aktuella produktesumé för överföring av blod/ blodkomponenter/elektrolytlösningar med avseende på inkompatibilitet (interaktion material/läkemedel och interaktion mellan olika läkemedel) och kontraindikationer ska observeras. Sårbara patientgrupper såsom barn och ungdomar samt gravida eller ammande kvinnor kräver särskild uppmärksamhet.

Patientmålgrupp

Patienter som är minst 2 år gamla och/eller väger minst 12 kg. Produkten kan användas för vuxna patienter och för godkända pediatriska patienter såvida den vasculära anatomin är adekvat, den infunderade lösningen är lämplig och med hänsyn till hur lång tid behandlingen tar.

Användare

Endast medicinsk kvalificerad personal. För användning på sjukhus och specialistkliniker där gängse miljö- och hygienförhållanden råder.

Kliniska fördelar

Överföring av blod och blodkomponenter genom intravenös infusion kan medföra terapeutiska fördelar som förbättrar patientens hälsa. Transfusioner av blod och blodkomponenter innebär implicita risker och bör därför endast ges om de förbättrar patientens hälsotillstånd.

Allmänna säkerhetsanvisningar

• Produkten är en medicinteknisk produkt. • Bruksanvisningen ska läsas innan produkten tas i bruk. I förekommande fall ska ytterligare medföljande produktinformation observeras före användning. • Om

Periodo de utilização

Devem ser consideradas as diretrizes internacionais e nacionais para a transferência de sangue e de componentes sanguíneos. Não deve ser excedido um período máximo de 12 horas de utilização. Tendo em consideração a relação benefício-risco individual de cada doente, pode ser considerado um período mais longo de utilização pelo médico.

Eliminação do produto

O produto deve ser eliminado de acordo com os regulamentos médicos para a eliminação de resíduos médicos contaminados. O dispositivo de perfuração de fecho pode ser inserido no entalhe do grampo de rolos para evitar ferimentos. Têm de ser usadas luvas médicas de proteção durante a eliminação.

Notificação de incidentes graves

Todos os incidentes graves que estejam relacionados com a utilização do produto devem ser relatados ao fabricante e à respetiva autoridade nacional competente sem demora. Os produtos com defeito devem ser devolvidos ao fabricante em conformidade com as medidas para transporte seguro.

den sterila förpackningen är skadad eller har öppnats av misstag innan användning måste hela produkten kasseras och ersättas med en ny. • Produkten är avsedd för engångsbruk. Omsterilisering och återanvändning är inte tillåtet. Återanvändning kan orsaka infektioner. • Om produkten inte fungerar korrekt (t.ex. läckage, skyddshättor som har ramlat av) eller om dess prestanda försämrats ska den inte längre användas på patienten utan måste bytas ut. Den defekta produkten ska skickas till tillverkaren varvid åtgärder för en säker transport måste vidtas. • På grund av steriliseringsmetoden kan produkten innehålla spår av etylenoxid och restprodukter av sådan. Vid känd allergi mot dessa ämnen ska produkten inte användas. • Innan överföring av blod och blodkomponenter ska den kvalificerade medicinska personalen genomföra en patientspecifik bedömning där riskerna vägs mot fördelarna. • Vidare ska hänsyn tas till de internationella och nationella riktlinjerna för överföring av blod och blodkomponenter. I synnerhet ska hänsyn tas till blodgruppskompatibiliteten mellan blodgivare och mottagare, samt rekommendationen enligt EN ISO 1135-5 om att inte överföra trombocytokomponenter under tryck. • Under användningen ska produktens funktion kontrolleras regelbundet av kvalificerad medicinsk personal. • Observera alltid bruksanvisningarna från läkemedelstillverkarna rörande inkompatibilitet (interaktion mellan material och läkemedel samt interaktion mellan olika läkemedel) samt aktuellt produktesumé. Materiallistor finns tillgängliga på begäran för alla medicintekniska produkter tillverkade av CODAN. • Allmänt accepterade hygienåtgärder och arbetsmetoder måste alltid följas. • Användning av medicinska skyddshandskar rekommenderas i syfte att förhindra infektion hos användaren.

Information rörande säker användning av produkten

• Produkten är utformad för användning med kompatibel tryckinfusionspumpar med genererade tryck på upp till 200 kPa (2 bar).
• Produkten kan även användas utan Anti-Free-Flow klämma under tyngdkraft och med en tryckmanschett med genererade tryck på upp till 50 kPa (0,5 bar). Begränsningar i typ av användning är möjliga på grund av produktstrukturen (t.ex. kan produkter med integrerad tryckaktiverad ventil inte användas med tyngdkraft). • Anmärkning rörande användning med pumpar: användaren ska inför idrifttagningen säkerställa att pumpen är godkänd för administrering av blod och blodkomponenter och kalibrerad med lämplig transfusionsapparat. Följ alltid bruksanvisningen från pumptillverkaren. Öppna bara rullklämman när pumpen är i drift! • Innan produkten används ska patientens tillättna vätskeupptag jämföras med produktens lämplighet.
• Produkten ska kontrolleras med avseende på skada, täthet och eventuella felkopplingar innan den används. • Kontrollera före användning att befintliga tätningspluggar och fränkopplingsbara anslutningar är ordentligt åtdragna och dra åt dem vid behov. • Om en orange skyddshätta (ventilerad) används ska denna bytas ut mot en tätningsplugg (ej ventilerad) innan den medicintekniska produkten används. • Vi rekommenderar att vätskefyllt i droppkammaren fuktas fullständigt med isoton elektrolytlösning innan administrering av blod och blodkomponenter. • Flödning av produkter utrustade med

FlowStop-skyddshätta: flöda produkten endast under tyngdkraft med ett maximalt tryck på 0,15 bar (maximal vattenpelare på 150 cm). Utöver inget manuellt tryck på infusionsbehållaren. Om högre tryck appliceras på FlowStop-skyddslocket kan dess funktion inte garanteras (dvs. skydd mot läckage). I så fall måste FlowStop-skyddslocket bytas ut mot en steril förslutningsplugg omedelbart efter priming. • Innan och under användning av produkten ska alla anslutningsportar desinficeras före och efter varje anslutning/frånkoppling. För desinficering kan isopropylalkohol, jodhaltig alkohol eller etylalkohol 70 %, eller isopropylalkohol 70 % i kombination med klorhexidylglukonat 2 % användas. Observera att verkningstiden måste uppgå till minst 30 sekunder. Säkerställ att en anslutning sker först efter fullständig torkning. • För höga krafter på Luer-lock-kopplingarna kan leda till spänningssprickor. • Undvik ett för kraftigt injektionstryck vid injektion av lösningar i transfusionsenheten/-slangen, i synnerhet vid användning av små sprutor. Hanteringsfel kan leda till läckage.

Användning av produkten

Observera även exempelproduktillustrationerna samt de grafiska kortfattade instruktionerna under anvisningarna om produktanvändning och all ytterligare information/bilder för produktanvändning på och i produktförpackningen.

Allmän användning (jfr. exempelbilder A/B):

1. Kontrollera om den sterila förpackningen är skadad eller har öppnats av misstag.
2. Ta ut produkten ur den sterila förpackningen och kontrollera den med avseende på eventuella skador.
3. Stäng rullklämman (7).
4. Ta av skyddshättan och sätt in den ej ventilerade insticksdelen (1) i infusions-/blodpåsen med en roterande rörelse. Se till att väggen på infusions-/blodpåsen förblir intakt under insticket.
5. Vid stela/halvstela infusions- eller blodbehållare/-flaskor krävs en transfusionsapparat med en ventilerad insticksdel. Se till att ventilationshättan på insticksdelen (1) är stängd först. För in insticksdelen (1) rakt i den upprätt placerade stela/halvstela infusions- eller blodbehållaren/-flaskan.
6. Fyll droppkammaren (5) upp till nivåeringen (4).
7. Vid stela/halvstela infusions- eller blodbehållare/-flaskor måste ventilationshättan på insticksdelen (1) öppnas.
8. Öppna rullklämman (7) och prima resten av transfusionsaggregatet upp till patientanslutningen (9) så att transfusionsaggregatet används utan luftinneslutningar. Stäng rullklämman (7).
9. Öppna luckan på infusionspumpen.
10. Sätt in slangen i infusionspumpen (a). Rullklämman (7) måste befinna sig på samma sida som patientanslutningsporten (9).
11. Sätt in Anti-Free-Flow klämman (6) i ingångsporten (b). Stäng luckan på infusionspumpen (c).

12. Anslut patientanslutningsporten (9) till patientingången.
13. För att påbörja transfusionen, öppna rullklämman (7) och ställ in infusionspumpen enligt nödvändiga läkemedels- och patientparametrar.
14. Kontrollera transfusionen med jämna mellanrum.

Användning av produktkonfigurationer med anslutningsport/ar ovanför droppkammaren (exempelbild B):

En andra linje kan anslutas till anslutningsporten (3) ovanför droppkammaren (5) för successiv administrering av flera blodbehållare eller för successiv administrering av blod/blodkomponenter och spollösning. Den/de linje/r som inte används ska stängas.

Produktens kompatibilitet

Produkten är kompatibel med följande volymetriska infusionspumpar:

CODAN A718V Plus
CODAN A718V
CODAN ARGUS 718 V
CODAN ARGUS 708 V

Insticksdelen överensstämmer med EN ISO 1135-5 och kan anslutas till alla kompatibla infusions-/blodbehållare. Alla Luer- och Luer-Lock-kopplingar är kompatibla enligt EN ISO 80369-1/EN ISO 80369-7.

Restrisker

• Det är möjligt att koppla ihop Luer-anslutningarna med medicintekniska produkter från andra användningsområden (t.ex. enteral näring). • Vid hanteringsfel eller – i sällsynta fall – material- och/eller tillverkningsrelaterade begränsningar i produktens funktion kan läckage uppstå, vilket i sin tur kan leda till luftemboli. Övan nämnda övriga risker kan leda till allvarlig försämring av patientens hälsostatus och potentiellt även till dödsfall beroende på patientens hälsostatus.

Användningstid

Hänsyn ska tas till de internationella och nationella riktlinjerna för överföring av blod och blodkomponenter. Produkten bör inte användas längre än 12 timmar. Med hänsyn till förhållandet mellan risker och fördelar för varje individuell patient kan läkaren överväga en längre användningstid.

Avfallshantering av produkten

Produkten ska avfallshanteras i enlighet med de medicinska bestämmelserna rörande avfallshantering av kontaminerat medicinskt avfall. Insticksdelen kan sättas in i spåret på rullklämman för att undvika skador. Använd medicinska skyddshandskar vid avfallshanteringen.

Meddelanden om allvarliga tillbud

Alla allvarliga tillbud som sker i samband med produkten ska omgående rapporteras till tillverkaren och till ansvarig nationell myndighet. Defekta produkter ska skickas till tillverkaren varvid åtgärder för en säker transport måste vidtas.

en Notes on product use (graphic brief instructions) de Hinweise zur Produkthanwendung (grafische Kurzanleitung) cs Poznámky k použití produktu (grafický stručný návod) da Bemærkninger om produktanvendelse (kort grafisk vejledning) es Notas sobre el uso del producto (breves instrucciones gráficas) fr Remarques relatives à l'utilisation du dispositif (guide rapide graphique) it Note sull'uso del prodotto (brevi istruzioni grafiche) nl Opmerkingen bij gebruik van het product (beknopte grafische instructies) no Merknader om bruk av produktet (grafisk hurtigveiledning) pl Wskazówki odnośnie zastosowania (skrótowa instrukcja graficzna) pt Notas sobre a utilização do produto (breves instruções gráficas) sv Information om produktens användning (kortfattade anvisningar i bildform)

B88/93

S88/93 - non-vented closure-piercing device

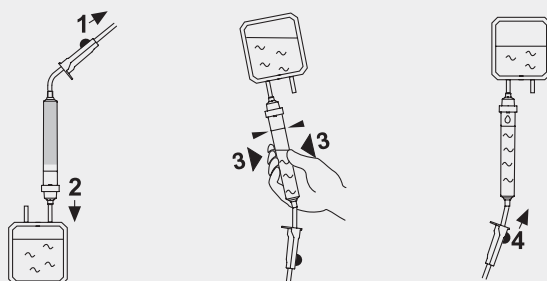

I88/I93 - vented closure-piercing device

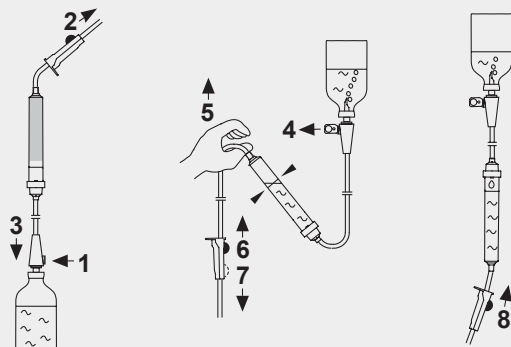

I88/I93 - non-vented closure-piercing device

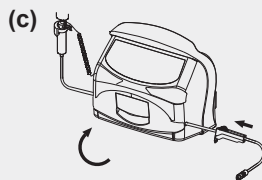
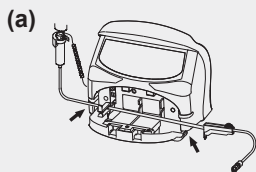
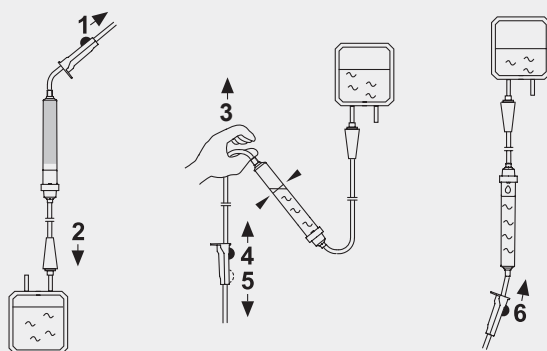

en Symbols **de** Symbole **cs** Symboly **da** Symboler **es** Símbolos **fr** Symboles **it** Simboli **nl** Symbolen **no** Symboler
pl Symbolo **pt** Símbolos **sv** Symboler

P Pressure

en Compatible for use under pressure and gravity - according to EN ISO 1135 & EN ISO 8536 **de** Geeignet für die Verwendung unter Druck und Schwerkraft - gemäß EN ISO 1135 & EN ISO 8536 **cs** Kompatibilní pro tlakové a gravitační použití - podle norem EN ISO 1135 a EN ISO 8536 **da** Kompatibel til anvendelse under tryk og tyngdekraft, i henhold til EN ISO 1135 & EN ISO 8536 **es** Compatible para el uso con infusión bajo presión e infusión por gravedad, conforme a EN ISO 1135 & EN ISO 8536 **fr** Utilisation par gravité et sous pression, selon la norme EN ISO 1135 & EN ISO 8536 **it** Compatibile per l'uso sotto pressione e gravità, in conformità alla EN ISO 1135 & EN ISO 8536 **nl** Geschikt zowel voor gebruik onder druk als met zwaartekracht, conform EN ISO 1135 & EN ISO 8536 **no** Kompatible for bruk ved trykk og gravitasjon iht. EN ISO 1135 & EN ISO 8536 **pl** Wyrób przeznaczony do zastosowań ciśnieniowych i grawitacyjnych - zg. z EN ISO 1135 oraz EN ISO 8536 **pt** Compatível para uso sob pressão e gravidade, de acordo com EN ISO 1135 & EN ISO 8536 **sv** Kompatibel för användning under tryck samt för gravitation, enligt EN ISO 1135 & EN ISO 8536

G Gravity

en Compatible for use under gravity only - according to EN ISO 1135 & EN ISO 8536 **de** Geeignet nur für die Verwendung unter Schwerkraft - gemäß EN ISO 1135 & EN ISO 8536 **cs** Kompatibilní pouze pro gravitační použití - podle norem EN ISO 1135 a EN ISO 8536 **da** Kompatibel kun til anvendelse med tyngdekraft, i henhold til EN ISO 1135 & EN ISO 8536 **es** Compatible sólo para el uso con infusión por gravedad, conforme a EN ISO 1135 & EN ISO 8536 **fr** Utilisation par gravité uniquement, selon la norme EN ISO 1135 & EN ISO 8536 **it** Compatibile solo per gravità, in conformità alla EN ISO 1135 & EN ISO 8536 **nl** Alleen geschikt voor gebruik met zwaartekracht, conform EN ISO 1135 & EN ISO 8536 **no** Kompatible for bruk ved gravitasjon - iht. EN ISO 1135 & EN ISO 8536 **pl** Wyrób przeznaczony wyłącznie do zastosowań grawitacyjnych - zg. z EN ISO 1135 oraz EN ISO 8536 **pt** Compatível para uso apenas por gravidade, de acordo com EN ISO 1135 & EN ISO 8536 **sv** Kompatibel för användning endast vid gravitationsinfusion, enligt EN ISO 1135 & EN ISO 8536

MD

EN ISO 15223

en Medical device - Indicates the item is a medical device. **de** Medizinprodukt - zeigt an, dass es sich bei dem betreffenden Gegenstand um ein Medizinprodukt handelt. **cs** Zdravotnický prostředek - Označuje, že výrobek je zdravotnický prostředek. **da** Medicinsk udstyr - Angiver, at enheden er medicinsk udstyr. **es** Producto sanitario - Indica que el artículo es un producto sanitario. **fr** Dispositif médical - Indique que l'élément est un dispositif médical. **it** Dispositivo medico - Indica che l'oggetto è un dispositivo medico. **nl** Medisch hulpmiddel - Geeft aan dat dit item een medisch hulpmiddel is. **no** Medisinsk utstyr - Indikerer at produktet er medisinsk utstyr. **pl** Wyrób medyczny - Wskazuje, że produkt jest wyrobem medycznym. **pt** Dispositivo médico - Indica que o artigo é um dispositivo médico. **sv** Medicinteknisk produkt - Indikerar att artikeln är en medicinteknisk produkt.

REF

EN ISO 15223

en Catalogue number - Indicates the manufacturer's catalogue number so that the medical device can be identified. **de** Katalognummer - zeigt die Katalognummer des Herstellers an, sodass das Medizinprodukt identifiziert werden kann. **cs** Katalogové číslo - Označuje katalogové číslo výrobce, aby bylo možné zdravotnický prostředek identifikovat. **da** Katalognummer - Angiver producentens katalognummer, så det medicinske produkt kan identificeres. **es** Número de referencia - Indica el número de catálogo del fabricante, necesario para identificar el producto médico. **fr** Référence du catalogue - Indique le numéro de catalogue du fabricant, afin de pouvoir identifier le dispositif médical. **it** Numero di catalogo - Indica il numero di catalogo del produttore rendendo identificabile il dispositivo medico. **nl** Artikelnummer - Geeft het artikelnummer van de fabrikant aan, zodat het medische product kan worden geïdentificeerd. **no** Katalognummer - Angir produsentens katalognummer slik at det medisinske utstyret kan identifiseres. **pl** Numer katalogowy - Wskazuje numer katalogowy nadany przez wytwórcę, tak że można zidentyfikować wyrób medyczny. **pt** Número de catálogo - Indica o número de catálogo do fabricante para que o dispositivo médico possa ser identificado. **sv** Katalognummer - Anger tillverkarens katalognummer så att den medicinska enheten kan identifieras.

LOT

EN ISO 15223

en Batch code - Indicates the manufacturer's batch code so that the batch or lot can be identified. **de** Chargenbezeichnung - zeigt die Chargenbezeichnung des Herstellers an, sodass die Charge oder das Los identifiziert werden kann. **cs** Kód dávky - Označuje kód dávky výrobce, aby bylo možné dávku nebo šarži identifikovat. **da** Parti-kode - Angiver producentens parti-kode, så partiet kan identificeres. **es** Código de lote - Indica el código de lote del fabricante, necesario para identificar el lote. **fr** Numéro de lot - Indique le numéro de lot du fabricant, afin de pouvoir identifier le lot. **it** Codice lotto - Indica il codice del lotto del produttore rendendolo identificabile. **nl** Batchnummer - Geeft het batchnummer van de fabrikant aan, zodat de batch of de partij kan worden geïdentificeerd. **no** Batch-kode - Angir produsentens batchnummer slik at batchen eller partiet kan identifiseres. **pl** Kod partii - Wskazuje kod partii nadany przez wytwórcę, umożliwiający identyfikację partii lub serii. **pt** Código de lote - Indica o código de lote do fabricante para que o lote possa ser identificado. **sv** Batchkod - Anger tillverkarens batchkod så att batchen eller satsen kan identifieras.

UDI

EN ISO 15223

en Unique Device Identifier - Indicates a carrier that contains unique device identifier information. **de** Eindeutige Produktidentifizierung - zeigt einen Träger an, der Informationen zu einer eindeutigen Produktidentifizierung (UDI) enthält. **cs** Jediněčná identifikace zdravotnického prostředku - Označuje místo, kde jsou uvedeny informace jedinečné identifikace zdravotnického prostředku. **da** Unique Device Identifier - Angiver en bærer, der indeholder UDI-information. **es** Identificador único del producto - Indica un soporte que contiene información sobre el identificador único del producto. **fr** Identifiant unique des dispositifs - Indique un support contenant les informations de l'identifiant unique des dispositifs. **it** Identificativo unico del dispositivo (Unique Device Identifier) - Indica un vettore che contiene informazioni sull'identificativo unico del dispositivo. **nl** Unieke hulpmiddelidentificatie - Geeft de unieke identificatiecode van het hulpmiddel aan. **no** Unik enhetsidentifikator - Indikerer en enhet som inneholder informasjon om den unike enhetsidentifikatoren. **pl** Niepowtarzalny kod identyfikacyjny wyrobu - Wskazuje nosnik zawierający informację o niepowtarzalnym kodzie identyfikacyjnym wyrobu. **pt** Identificação única do dispositivo - Indica um suporte que contém informações relativas a uma identificação única do dispositivo. **sv** Unik produktidentifikare - Indikerar ett medium som innehåller information om en unik identifiering av en produkt.

en

ISO 639-1

en Language information - (en = English, de = German, cs = Czech, da = Danish, es = Spanish, fr = French, it = Italian, nl = Dutch, no = Norwegian, pl = Polish, pt = Portuguese, sv = Swedish) **de** Spracheninformation - (en = Englisch, de = Deutsch, cs = Tschechisch, da = Dänisch, es = Spanisch, fr = Französisch, it = Italienisch, nl = Niederländisch, no = Norwegisch, pl = Polnisch, pt = Portugiesisch, sv = Schwedisch) **cs** Informace o jazyku - (en = angličtina, de = němčina, cs = čeština, da = dánština, es = španělština, fr = francouzština, it = italština, nl = nizozemština, no = norština, pl = polština, pt = portugalsština, sv = švédština) **da** Sproginformation - (en = engelsk, de = tysk, cs = tjekkisk, da = dansk, es = spansk, fr = fransk, it = italiensk, nl = hollandsk, no = norsk, pl = polsk, pt = portugisisk, sv = svenskt) **es** Indicación del idioma - (en = inglés, de = alemán, cs = checo, da = danés,

fr = francés, es = español, it = italiano, nl = neerlandés, no = noruego, pl = polaco, pt = portugués, sv = sueco) (fr) Informations concernant la langue - (en = anglais, de = allemand, cs = tchèque, da = danois, es = espagnol, fr = français, it = italien, nl = néerlandais, no = norvégien, pl = polonais, pt = portugais, sv = suédois) (fr) Informazioni sulla lingua - (en = inglese, de = tedesco, cs = ceco, da = danese, es = spagnolo, fr = francese, it = italiano, nl = olandese, no = norvegese, pl = polacco, pt = portoghese, sv = svedese) (nl) Taalinformatie - (en = Engels, de = Duits, cs = Tsjechisch, da = Deens, es = Spaans, fr = Frans, it = Italiaans, nl = Nederlands, no = Noors, pl = Pools, pt = Portugees, sv = Zweeds) (nl) Språk - (en = engelsk, de = tysk, cs = tsjekkisk, da = dansk, es = spansk, fr = fransk, it = italiensk, nl = nederlands, no = norsk, pl = polsk, pt = portugisisk, sv = svenskt) (pl) Informacja o języku - (en = angielski, de = niemiecki, da = duński, es = hiszpański, fr = francusk, it = wloski, nl = niderlandzki, no = norweski, pl = polski, pt = portugalski, sv = szwedzki) (pt) Informação sobre o idioma - (en = inglês, de = alemão, cs = checo, da = dinamarquês, es = espanhol, fr = francês, it = italiano, nl = neerlandês, no = norueguês, pl = polaco, pt = português, sv = sueco) (sv) Språkinformation - (en = engelska, de = tyska, cs = tjeckiska, da = danska, es = spanska, fr = franska, it = italienska, nl = nederländska, no = norska, pl = polska, pt = portugisiska, sv = svenska)



EN ISO 15223

(en) Manufacturer - Indicates the medical device manufacturer. (de) Hersteller - zeigt den Hersteller des Medizinprodukts an. (cs) Výrobce - Označuje výrobce zdravotnického prostředku. (da) Producent - Angiver den medicinske producent. (es) Fabricante - Indica el fabricante del producto médico. (fr) Fabricant - Indique le fabricant du dispositif médical. (it) Produttore - Identifica il produttore del dispositivo medico. (nl) Fabrikant - Geeft de fabrikant van het medische product aan. (no) Produsent - Angir produsenten av det medisinske utstyret. (pl) Wytwórca - Wskazuje wytwórcę wyrobu medycznego. (pt) Fabricante - Indica o fabricante de dispositivos médicos. (sv) Tillverkare - Anger tillverkaren av den medicinska enheten.



EN ISO 15223

(en) Date of manufacture - Indicates the date when the medical device was manufactured. (de) Herstellungsdatum - zeigt das Datum an, an dem das Medizinprodukt hergestellt wurde. (cs) Datum výroby - Označuje datum, kdy byl zdravotnický prostředek vyroben. (da) Produktionsdato - Angiver datoen, hvor det medicinske produkt blev produceret. (es) Fecha de fabricación - Indica la fecha en la que el producto médico ha sido fabricado. (fr) Date de fabrication - Indique la date de fabrication du dispositif médical. (it) Data di produzione - Indica la data di fabbricazione del dispositivo medico. (nl) Productiedatum - Geeft de datum aan waarop het medische product is geproduceerd. (no) Produksjonsdato - Angir datoen da det medisinske utstyret ble produsert. (pl) Data produkcji - Wskazuje datę wyprodukowania wyrobu medycznego. (pt) Data de fabric - Indica a data em que o dispositivo médico foi fabricado. (sv) Tillverkningsdatum - Anger vilket datum den medicinska enheten tillverkades.



EN ISO 15223

(en) Country of manufacture - To identify the country of manufacture of products. (de) Land der Herstellung - zum Ausweis des Landes, in dem das Produkt bzw. die Produkte hergestellt wurde(n). (cs) Země výroby - Pro zjištění země výroby prostředků. (da) Produktionsland - Til identificering af produktets produktionsland. (es) País de fabricación - Permite identificar el país en el que se han fabricado los productos. (fr) Pays de fabrication - Pour identifier le pays de fabrication des produits. (it) Paese di fabbricazione - Per identificare il paese di fabbricazione dei prodotti. (nl) Land van productie - Geeft het land aan waar het product is geproduceerd. (no) Produksjonsland - Identifiser landet der produktene er produsert. (pl) Kraj produkcji - Wskazuje kraj, w którym został wyprodukowany wyrób. (pt) País de fabrico - Para identificar o país de fabrico dos produtos. (sv) Tillverkningsland - Identifierar i vilket land produkterna har tillverkats.



EN ISO 15223

(en) Use-by date - Indicates the date after which the medical device is not to be used. (de) Verwendbar bis - zeigt das Datum an, nach dem das Medizinprodukt nicht mehr verwendet werden darf. (cs) Použití do data - Označuje datum, po kterém se zdravotnický prostředek nemá používat. (da) Udløbsdato - Angiver den dato, hvorefter det medicinske produkt ikke må bruges. (es) No utilizar después de la fecha de caducidad - Indica la fecha después de la cual ya no debe utilizarse el producto médico. (fr) Utiliser jusque - Indique la date après laquelle le dispositif médical ne doit plus être utilisé. (it) Data di scadenza - Indica la data oltre la quale il dispositivo medico non deve essere utilizzato. (nl) Houdbaarheidsdatum - Geeft de datum aan waarna het medische product niet meer mag worden gebruikt. (no) Siste forbruksdag - Angir den siste datoen det medisinske utstyret kan tas i bruk. (pl) Użyć do daty - Wskazuje datę, po której wyrób medyczny nie powinien być używany. (pt) Data de validade - Indica a data após a qual o dispositivo médico não poderá ser usado. (sv) Sista förbrukningsdatum - Anger efter vilket datum den medicinska enheten inte längre får användas.

XX|REP

EN ISO 15223

(en) Authorized representative in a country - Indicates the authorized representative in a country. For identification of the authorized representative, the variables "XX" are replaced with the country code according to EN ISO 3166-1. (de) Bevollmächtigter eines Landes - zeigt den Bevollmächtigten eines Landes an. Zur Identifikation des Bevollmächtigten, werden die Variablen „XX“ durch den Ländercode nach EN ISO 3166-1 ersetzt. (cs) Zplnomocněný zástupce v zemi - označuje zplnomocněného zástupce v určité zemi. Pro identifikaci zplnomocněného zástupce se proměnné „XX“ nahradí kódem země podle normy EN ISO 3166-1. (da) Autoriseret repræsentant i et land - Indikerer den autoriserede repræsentant i et land. For identifikation af den autoriserede repræsentant erstattes variablene (”XX”) med landekoden i henhold til EN ISO 3166-1. (es) Representante autorizado en un país - Indica el representante autorizado en un país. Para la identificación del representante autorizado, las variables «XX» se sustituyen por el código del país según EN ISO 3166-1. (fr) Représentant dûment autorisé dans un pays - Indique le représentant dûment autorisé dans un pays. Les variables « XX » sont remplacées par le code national défini dans la norme EN ISO 3166-1 et permettent d'identifier le représentant dûment autorisé d'un pays. (it) Rappresentante autorizzato in un Paese - Indica il rappresentante autorizzato in un Paese. Per l'identificazione del rappresentante autorizzato, le variabili "XX" sono sostituite dal codice del Paese secondo la norma EN ISO 3166-1. (nl) Geautoriseerde vertegenwoordiger in een land - geeft de geautoriseerde vertegenwoordiger in een land aan. Voor identificatie van de geautoriseerde vertegenwoordiger worden de variabelen "XX" vervangen door de landcode volgens EN ISO 3166-1. (no) Autorisert representant i et land - Viser til den autoriserte representanten i et land. For å identifisere den autoriserte representanten erstattes variablene "XX" med landskoden i henhold til EN ISO 3166-1. (pl) Autoryzowany przedstawiciel w kraju - Wskazuje autoryzowanego przedstawiciela w kraju. Na potrzeby identyfikacji autoryzowanego przedstawiciela zmienne „XX” zastępuje się kodem kraju zgodnie z normą EN ISO 3166-1. (pt) Representante autorizado num país - Indica o representante autorizado num país. Para identificação do representante autorizado, as variáveis "XX" são substituídas pelo código do país de acordo com a norma EN ISO 3166-1. (sv) Behörig representant i ett land - Anger behörig representant i ett land. För identifiering av behörig representant ersätts variablerna "XX" med landskoden enligt EN ISO 3166-1.



EN ISO 15223

(en) Distributor - Indicates the entity distributing the medical device into the locale. (de) Vertriebspartner - zeigt das Unternehmen an, welches das Medizinprodukt am Ort vertreibt. (cs) Distributor - Označuje entitu distribuující zdravotnický prostředek do daného místa. (da) Distributør - Angiver den juridiske person, der distribuerer medicinsk udstyr til lokaliteten. (es) Distribuidor - Indica la entidad que distribuye el producto sanitario en el lugar. (fr) Distributeur - Indique l'entité distributrice du dispositif médical dans

le pays. **(fr)** Distributore - Indica l'ente distributore del dispositivo medico nel luogo. **(nl)** Distributeur - Geeft aan welk bedrijf het medische hulpmiddel verspreidt in het land van gebruik. **(no)** Distributør - Indikerer distributøren av det medisinske utstyret. **(pl)** Dystrybutor - Wskazuje podmiot dystrybuujący wyrób medyczny na rynku lokalnym. **(pt)** Distribuidor - Indica a entidade que distribui o dispositivo médico no local. **(sv)** Distributör - Indikerar det företag som distribuerar den medicintekniska produkten på den lokala marknaden.



EN ISO 15223

(en) Importer - Indicates the entity importing the medical device into the locale. **(de)** Importeur - zeigt das Unternehmen an, welches das Medizinprodukt am Ort einführt bzw. eingeführt hat. **(cs)** Dovozce - Označuje entitu dovážející zdravotnický prostředek do daného místa. **(da)** Importør - Angiver den juridiske person, der importerer medicinsk udstyr til lokaliteten. **(es)** Importador - Indica la entidad que importa el producto sanitario en el lugar. **(fr)** Importateur - Indique l'entité importatrice du dispositif médical dans le pays. **(it)** Importatore - Indica l'ente importatore del dispositivo medico nel luogo. **(nl)** Importeur - Geeft aan welk bedrijf het medische hulpmiddel naar het land van gebruik heeft gebracht. **(no)** Importør - Indikerer importøren av det medisinske utstyret. **(pl)** Importer - Wskazuje podmiot importujący wyrób medyczny na rynku lokalny. **(pt)** Importador - Indica a entidade que importa o dispositivo médico no local. **(sv)** Importör - Indikerar det företag som importerar den medicintekniska produkten till den lokala marknaden.



EN ISO 15223

(en) Single sterile barrier system - Indicates a single sterile barrier system. **(de)** Einfaches-Sterilbarriersystem - zeigt ein Einfaches-Sterilbarriersystem an. **(cs)** Systém jednoduché sterilní bariéry - Označuje systém jednoduché sterilní bariéry. **(da)** Enkelt steril barriersystem - Angiver et enkelt steril barriersystem. **(es)** Sistema de barrera estéril única - Indica un sistema de barrera estéril única. **(fr)** Système de barrière stérile unique - Indique un système de barrière stérile unique. **(it)** Sistema di barriera sterile singola - Indica un sistema di barriera sterile singola. **(nl)** Systeem met één enkele steriele barrière - Geeft aan dat er een systeem met één enkele steriele barrière is toegepast. **(no)** Enkelt steril barriersystem - Indikerer et enkelt steril barriersystem. **(pl)** System pojedynczej bariery sterylnej - Wskazuje na obecność pojedynczej bariery sterylnej. **(pt)** Sistema de barreira estéril simples - Indica um sistema de barreira estéril simples. **(sv)** Enkelt sterilbarriärsystem - Indikerar ett enkelt sterilbarriärsystem.



EN ISO 15223

(en) Single sterile barrier system with protective packaging outside - Indicates a single sterile barrier system with protective packaging outside. **(de)** Einfaches-Sterilbarriersystem mit äußerer Schutzverpackung - zeigt ein Einfaches-Sterilbarriersystem mit äußerer Schutzverpackung an. **(cs)** Systém jednoduché sterilní bariéry s ochranným vnějším obalem - Označuje systém jednoduché sterilní bariéry s ochranným vnějším obalem. **(da)** Enkelt steril barriersystem med beskyttende emballage udvendigt - Angiver et enkelt steril barriersystem med beskyttende emballage udvendigt. **(es)** Sistema de barrera estéril única con envase protector externo - Indica un sistema de barrera estéril única con envase protector externo. **(fr)** Système de barrière stérile unique avec emballage de protection extérieur - Indique un système de barrière stérile unique avec emballage de protection extérieur. **(it)** Sistema di barriera sterile singola con imballaggio protettivo esterno - Indica un sistema di barriera sterile singola con imballaggio protettivo esterno. **(nl)** Systeem met één enkele steriele barrière en beschermende verpakking aan de buitenkant - Geeft aan dat er een systeem met één enkele steriele barrière en een beschermende omverpakking is toegepast. **(no)** Enkelt steril barriersystem med beskyttende emballasje - Indikerer et enkelt steril barriersystem med beskyttende emballasje. **(pl)** System pojedynczej bariery sterylnej z zewnętrznym opakowaniem ochronnym - Wskazuje obecność pojedynczej bariery sterylnej z zewnętrznym opakowaniem ochronnym. **(pt)** Sistema de barreira estéril simples com embalagem de proteção exterior - Indica um sistema de barreira estéril simples com embalagem de proteção exterior. **(sv)** Enkelt sterilbarriärsystem med yttre skyddsförpackning - Indikerar ett enkelt sterilbarriärsystem med yttre skyddsförpackning.

STERILE **(E)**

EN ISO 15223

(en) Sterilized using ethylene oxide - Indicates a medical device that has been sterilized using ethylene oxide. **(de)** Sterilisiert mit Ethylenoxid - zeigt ein Medizinprodukt an, das mit Ethylenoxid sterilisiert wurde. **(cs)** Sterilizováno ethylenoxidem - Označuje zdravotnický prostředek, který byl sterilizován pomocí ethylenoxidu. **(da)** Steriliseret med ethylenoxid - Angiver et medicinsk produkt, som er steriliseret med ethylenoxid. **(es)** Esterilización por óxido de etileno - Indica que el producto médico ha sido esterilizado con óxido de etileno. **(fr)** Stérilisé par oxyde d'éthylène - Indique qu'un dispositif médical a été stérilisé à l'oxyde d'éthylène. **(it)** Sterilizzato con ossido di etilene - Indica che il dispositivo medico è stato sterilizzato utilizzando ossido di etilene. **(nl)** Gesteriliseerd met ethyleenoxide - Geeft een medisch hulpmiddel aan dat is gesteriliseerd met ethyleenoxide. **(no)** Sterilisert med etylenoksid - Indikerer medisinsk utstyr som er blitt sterilisert med etylenoksid. **(pl)** Sterylizowany tlenkiem etylenu - Wskazuje wyrób medyczny, który został wysterylizowany tlenkiem etylenu. **(pt)** Esterilizado com óxido de etileno - Indica um dispositivo médico que foi esterilizado com óxido de etileno. **(sv)** Steriliserad med etylenoxid - Anger en medicinsk enhet som har steriliserats med etylenoxid.

STERILE **(R)**

EN ISO 15223

(en) Sterilized using irradiation - Indicates a medical device that has been sterilized using irradiation. **(de)** Strahlensterilisiert - zeigt ein Medizinprodukt an, das durch Bestrahlung sterilisiert wurde. **(cs)** Sterilizováno ozářením - Označuje zdravotnický prostředek, který byl sterilizován ozářením. **(da)** Steriliseret med stråling - Angiver et medicinsk produkt, som er steriliseret med stråling. **(es)** Esterilización por irradiación - Indica que el producto médico ha sido esterilizado con irradiación. **(fr)** Stérilisé par irradiation - Indique qu'un dispositif médical a été stérilisé par irradiation. **(it)** Sterilizzato per irradiazione - Indica che il dispositivo medico è stato sterilizzato mediante irradiazione. **(nl)** Gesteriliseerd met straling - Geeft een medisch hulpmiddel aan dat is gesteriliseerd met straling. **(no)** Sterilisert med stråling - Indikerer medisinsk utstyr som er sterilisert med stråling. **(pl)** Sterylizowany radiacyjnie - Wskazuje wyrób medyczny, który został wysterylizowany radiacyjnie. **(pt)** Esterilizado por irradiação - Indica um dispositivo médico que foi esterilizado por irradiação. **(sv)** Steriliserad genom strålning - Anger en medicinsk enhet som har steriliserats genom strålning.



EN ISO 15223

(en) Non-sterile - Indicates a medical device that has not been subjected to a sterilization process. **(de)** Unsteril - zeigt ein Medizinprodukt an, das keinem Sterilisationsverfahren ausgesetzt wurde. **(cs)** Nesterilní - Označuje zdravotnický prostředek, který nebyl podroben sterilizačnímu procesu. **(da)** Non-Sterile - Indikerer en medicinsk enhed, der ikke har været udsat for en sterilisationsproces. **(es)** No esterilizado - Designa un producto médico que no ha sido sometido a un proceso de esterilización. **(fr)** Non stérile - Indique que le dispositif médical n'a pas été stérilisé. **(it)** Non sterile - Indica un dispositivo medico che non è stato sottoposto al processo di sterilizzazione. **(nl)** Onsteril - Geeft aan dat dit product niet onderworpen is aan een sterilisatieproces. **(no)** Non-sterile - Indikerer at et medisinsk utstyr ikke er sterilisert. **(pl)** Niesterylny - Wskazuje wyrób medyczny, który nie został poddany procesowi sterylizacji. **(pt)** Não estéril - Refere-se a um dispositivo médico que não tenha sido submetido a um processo de esterilização. **(sv)** Ej steril - Indikerar att denna medicintekniska produkt ej blivit steriliserad.



EN ISO 15223

(en) Temperature limit - Indicates the temperature limits to which the medical device can be safely exposed. **(de)** Temperaturgrenzwerte - zeigt die Temperaturgrenzwerte an, denen das Medizinprodukt sicher ausgesetzt werden kann. **(cs)** Omezení teploty - Označuje rozmezí teplot, kterým může být zdravotnický prostředek bezpečně vystaven. **(da)** Temperaturgrænse - Angiver de temperaturgrænser, som det medicinske produkt sikkert kan udsættes for. **(es)** Límites de temperatura - Indica el margen de temperatura al cual puede someterse el producto médico sin menoscabo de la seguridad. **(fr)** Limites de température - Indique les limites de température auxquelles le dispositif médical peut être exposé en toute sécurité. **(it)** Limite di temperatura - Indica il range di temperatura entro il quale è possibile esporre in sicurezza il dispositivo medico. **(nl)** Toegestaan temperatuurbereik - Geeft het temperatuurbereik aan waaraan het medische product veilig kan worden blootgesteld. **(no)** Temperaturgrense - Angir grensene for hvilke temperaturer det medisinske utstyret kan utsettes for. **(pl)** Dopuszczalna temperatura - Wskazuje zakres temperatury, na którą wyrób medyczny może być bezpiecznie narażony. **(pt)** Limite de temperatura - Indica os limites de temperatura aos quais o dispositivo médico pode ser exposto com segurança. **(sv)** Temperaturgräns - Anger de temperaturer som den medicinska enheten kan utsättas för utan att skadas.



EN ISO 15223

(en) Humidity limitation - Indicates the range of humidity to which the medical device can be safely exposed. **(de)** Luftfeuchtigkeitsbegrenzung - zeigt den Luftfeuchtigkeitsbereich an, dem das Medizinprodukt sicher ausgesetzt werden kann. **(cs)** Omezení vlhkosti - Označuje rozsah vlhkosti, kterému může být zdravotnický prostředek bezpečně vystaven. **(da)** Fugtighedsgrænse - Angiver den fugtighedsgrænse, som det medicinske produkt sikkert kan udsættes for. **(es)** Límites de humedad - Indica el margen de humedad al cual puede someterse el producto médico sin menoscabo de la seguridad. **(fr)** Limites d'humidité - Indique la plage d'humidité à laquelle le dispositif médical peut être exposé en toute sécurité. **(it)** Limite di umidità - Indica il range di umidità entro il quale è possibile esporre in sicurezza il dispositivo medico. **(nl)** Toegestane luchtvochtigheid - Geeft het luchtvochtigheidsbereik aan, waaraan het medische product veilig kan worden blootgesteld. **(no)** Fuktighetsgrad - Angir graden av fuktighet som det medisinske utstyret kan utsettes for. **(pl)** Ograniczenie wilgotności - Wskazuje zakres wilgotności, na którą wyrób medyczny może być bezpiecznie narażony. **(pt)** Limite de humidade - Indica o limite de humidade à qual o dispositivo médico pode ser exposto com segurança. **(sv)** Fukt begränsning - Anger den fukthalt som den medicinska enheten kan utsättas för utan att skadas.



EN ISO 15223

(en) Keep away from sunlight - Indicates a medical device that needs protection from light sources. **(de)** Vor Sonnenlicht schützen - zeigt ein Medizinprodukt an, das vor Lichtquellen geschützt werden muss. **(cs)** Chránit před slunečním zářením - Označuje zdravotnický prostředek, který vyžaduje ochranu před světelnými zdroji. **(da)** Beskyttes mod sollys - Angiver et medicinsk produkt, som skal beskyttes mod lyskilder. **(es)** Mantener alejado de la luz solar - Indica que el producto médico requiere protección contra fuentes de luz. **(fr)** Conserver à l'abri de la lumière du soleil - Indique qu'un dispositif médical doit être conservé à l'abri de sources lumineuses. **(it)** Tenere lontano dalla luce solare - Indica che il dispositivo medico deve essere tenuto lontano da fonti di luce diretta. **(nl)** Niet blootstellen aan direct zonlicht - Geeft aan dat het medische product niet aan direct zonlicht mag worden blootgesteld. **(no)** Holdes unna sollys - Indikerer medisinsk utstyr som må beskyttes mot lys. **(pl)** Trzymać z dala od światła słonecznego - Wskazuje wyrób medyczny, który wymaga ochrony przed źródłami światła. **(pt)** Evitar exposição à luz solar directa - Indica um dispositivo médico que precisa de ser protegido das fontes de luz. **(sv)** Håll borta från solljus - Anger en medicinsk enhet som måste skyddas från ljuskällor.



EN ISO 15223

(en) Fragile, handle with care - Indicates a medical device that can be broken or damaged if not handled carefully. **(de)** Zerbrechlich, mit Sorgfalt handhaben - zeigt ein Medizinprodukt an, das bei unvorsichtiger Behandlung brechen oder beschädigt werden kann. **(cs)** Křehké, zacházet opatrně - Označuje zdravotnický prostředek, který může být neopatrnou manipulací rozbít nebo poškozen. **(da)** Skrøbelig, forsigtig - Angiver et medicinsk produkt, der kan gå i stykker, hvis det ikke behandles forsigtigt. **(es)** Frágil, manipular con cuidado - Indica que el producto médico puede romperse o deteriorarse si no se manipula con cuidado. **(fr)** Fragile, à manipuler avec précaution - Indique qu'un dispositif médical peut être cassé ou endommagé s'il n'est pas manipulé avec précaution. **(it)** Fragile, maneggiare con cura - Indica che, se non maneggiato con attenzione, il dispositivo medico potrebbe rompersi o subire danni. **(nl)** Breekbaar, voorzichtig - Geeft aan dat het medische product kann breken en/of beschadigd raken als er niet voorzichtig mee wordt omgegaan. **(no)** Skjørøtt innhold, må håndteres med forsiktighet - Indikerer medisinsk utstyr som kan bli ødelagt eller skadet dersom det ikke håndteres med forsiktighet. **(pl)** Kruchy, obchodzić się ostrożnie - Wskazuje wyrób medyczny, który może zostać zepsuty lub uszkodzony, jeżeli nie będzie się z nim ostrożnie obchodzić. **(pt)** Frágil, manusear com cuidado - Indica um dispositivo médico que pode ficar quebrado ou danificado se não for manuseado de forma cuidadosa. **(sv)** Ömtålig, hanteras varsamt - Anger en medicinsk enhet som kan gå sönder eller skadas om den inte hanteras varsamt.



EN ISO 15223

(en) Keep dry - Indicates a medical device that needs to be protected from moisture. **(de)** Trocken aufbewahren - zeigt ein Medizinprodukt an, das vor Feuchtigkeit geschützt werden muss. **(cs)** Chránit před vlhkem - Označuje zdravotnický prostředek, který vyžaduje ochranu před vlhkem. **(da)** Opbevares tørt - Indikerer et medicinsk produkt, der skal beskyttes mod fugt. **(es)** Mantener seco - Indica que el producto médico requiere protección contra la humedad. **(fr)** Garder au sec - Indique que le dispositif médical doit être protégé de l'humidité. **(it)** Proteggere dall'umidità - Indica un dispositivo medico che necessita di essere protetto dall'umidità. **(nl)** Bescherm tegen vocht - Geeft aan dat het medische product tegen vocht beschermd dient te worden. **(no)** Beskyttes mot fuktighet - Indikerer medisinsk utstyr som må holdes beskyttet mot fuktighet. **(pl)** Chronić przed wilgocią - Wskazuje wyrób medyczny, który wymaga ochrony przed wilgocią. **(pt)** Manter seco - Proteger da humidade. **(sv)** Håll produkten torr - Produkten måste skyddas mot fukt.



EN ISO 15223

(en) Non-pyrogenic - Indicates a medical device that is non-pyrogenic. **(de)** Pyrogenfrei - zeigt ein Medizinprodukt an, das frei von Pyrogenen ist. **(cs)** Apyrogenní - Označuje zdravotnický prostředek, který je apyrogenní. **(da)** Ikke-pyrogen - Indikerer et medicinsk produkt, som er ikke-pyrogen. **(es)** Apirogénico - Indica que el producto médico no es pirógeno. **(fr)** Apyrogène - Indique qu'un dispositif médical est apyrogène. **(it)** Non pirogenico - Indica un dispositivo medico non pirogenico. **(nl)** Pyrogenvrij - Geeft aan dat het medische product pyrogenvrij is. **(no)** Ikke-pyrogen - Indikerer medisinsk utstyr som ikke er pyrogen. **(pl)** Apyrogenny - Wskazuje wyrób medyczny, który jest apyrogenny. **(pt)** Não-pirógeno - Indica um dispositivo médico não-pirógeno. **(sv)** Pyrogenfri - Anger en medicinsk enhet som är pyrogenfri.



EN ISO 15223

(en) Do not re-use - Indicates a medical device that is intended for one single use only. **(de)** Nicht wiederverwenden - zeigt ein Medizinprodukt an, das nur zum einmaligen Gebrauch vorgesehen ist. **(cs)** Nepoužívat opětovně - Označuje zdravotnický prostředek, který je určen pouze k jednému použití. **(da)** Må ikke genbruges - Angiver medicinsk udstyr, der udelukkende er beregnet til engangsbrug. **(es)** No reutilizar - Indica un producto sanitario que está previsto para un solo uso. **(fr)** Ne pas réutiliser - Indique qu'un dispositif médical est destiné à un usage unique. **(it)** Non riutilizzare - Indica che il dispositivo medico è monouso.

[ni] Niet hergebruiken - Duidt een medisch apparaat aan dat uitsluitend is bedoeld voor eenmalig gebruik. **[no]** Må ikke brukes på nytt - indikerer medisinsk utstyr som kun er beregnet for engangsbruk. **[pl]** Nie używać powtórnie - Wskazuje wyrób medyczny przeznaczony wyłącznie do jednorazowego użytku. **[pt]** Não reutilizar - Indica um dispositivo médico destinado a uma única utilização. **[sv]** Får ej återanvändas - Indikerar en medicinteknisk produkt som är avsedd endast för engangsbruk.



EN ISO 15223

[en] Do not resterilize - Indicates a medical device that is not to be resterilized. **[de]** Nicht erneut sterilisieren - zeigt ein Medizinprodukt an, das nicht erneut sterilisiert werden darf. **[cs]** Neprovádět opětovnou sterilizaci - Označuje zdravotnický prostředek, který nemá být opakovaně sterilizován. **[da]** Må ikke gensteriliseres - Angiver medicinsk udstyr, der ikke må gensteriliseres. **[es]** No esterilizar - Indica que el producto sanitario no debe ser reesterilizado. **[fr]** Ne pas restériliser - Signale un dispositif médical qui ne doit pas être restérilisé. **[it]** Non ristilizzare - Indica un dispositivo medico da non ristilizzare. **[nl]** Niet opnieuw steriliseren - Geeft een medisch hulpmiddel aan dat niet opnieuw gesteriliseerd mag worden. **[no]** Må ikke steriliseres på nytt - Indikerer medisinsk utstyr som ikke skal steriliseres på nytt. **[pl]** Nie resterylizować - Wskazuje wyrób medyczny, który nie może być resterylizowany. **[pt]** Não reesterilizar - Indica um dispositivo médico que não deve ser reesterilizado. **[sv]** Får inte återsteriliseras - Indikerar en medicinteknisk produkt som inte får återsteriliseras.



EN ISO 15223

[en] Do not use if package is damaged and consult instructions for use - Indicates that a medical device should not be used if the package has been damaged or opened and that the user should consult the instructions for use for additional information. **[de]** Nicht verwenden, wenn die Verpackung beschädigt ist, und Gebrauchsanweisung beachten - zeigt an, dass das Medizinprodukt nicht verwendet werden sollte, wenn die Verpackung beschädigt oder geöffnet wurde, und dass der Anwender die Gebrauchsanweisung lesen sollte, um zusätzliche Informationen zu erhalten. **[cs]** Nepoužívat, jestliže je balení poškozeno; čtěte návod k použití - Označuje zdravotnický prostředek, který se nesmí používat, byl-li obal poškozen nebo otevřen a potřebu, aby si uživatel přečetl návod k použití, kde najde další informace. **[da]** Må ikke anvendes, hvis emballagen er beskadiget, se brugsanvisningen - Angiver medicinsk udstyr, som ikke bør anvendes, hvis emballagen er blevet beskadiget eller åbnet, og brugeren bør se i brugsanvisningen for yderligere oplysninger. **[es]** No utilizar si el envase está dañado y consultar las instrucciones de uso - Indica que el producto sanitario no debe ser utilizado si el envase está dañado o ha sido abierto, y que el usuario debe consultar las instrucciones de uso para obtener información adicional. **[fr]** Ne pas utiliser si l'emballage est endommagé et consulter les instructions d'utilisation - Signale un dispositif médical qu'il convient de ne pas utiliser si l'emballage a été endommagé ou ouvert et indique à l'utilisateur qu'il doit consulter les instructions d'utilisation pour de plus amples informations. **[it]** Non utilizzare se l'imballaggio non è integro e consultare le istruzioni per l'uso - Indica un dispositivo medico che non dovrebbe essere utilizzato se l'imballaggio è stato danneggiato o aperto e che l'utilizzatore deve consultare le istruzioni per l'uso per ulteriori informazioni. **[nl]** Niet gebruiken indien de verpakking is beschadigd en gebruiksaanwijzing raadplegen - Geeft aan dat het medische hulpmiddel niet mag worden gebruikt als de verpakking beschadigd of geopend is en dat de gebruiker de gebruiksaanwijzing moet raadplegen voor meer informatie. **[no]** Ikke bruk produktet dersom pakken er skadet, og se bruksanvisningen - Indikerer medisinsk utstyr som ikke skal brukes dersom emballasjen er skadet eller åpnet, og at brukeren må lese bruksanvisningen for bruk for mer informasjon. **[pl]** Nie używać, jeżeli opakowanie jest uszkodzone i Zajrzyj do instrukcji używania - Wskazuje wyrób medyczny, którego zaleca się nie używać, jeżeli opakowanie jest uszkodzone lub otwarte oraz że użytkownik powinien zapoznać się z instrukcją używania w celu uzyskania dodatkowych informacji. **[pt]** Não use se a embalagem estiver danificada e consulte as instruções de utilização - Indica que o dispositivo médico não deverá ser utilizado se a embalagem tiver sido danificada ou aberta e o utilizador deve consultar as instruções de utilização para informação adicional. **[sv]** Använd inte om förpackningen är skadad och se bruksanvisningen - Anger en medicinteknisk produkt som inte får användas om förpackningen har skadats eller öppnats och att användaren ska läsa bruksanvisningen för mer information.



EN ISO 15223

[en] Consult instructions for use or consult electronic instructions for use - Indicates the need for the user to consult the instructions for use. **[de]** Gebrauchsanweisung beachten oder elektronische Gebrauchsanweisung beachten - zeigt dem Anwender an, dass es notwendig ist, die Gebrauchsanweisung zu beachten. **[cs]** Projděte si návod k použití nebo elektronický návod k použití - Uvádí, že je nutné, aby si uživatel vyhledal informace v návodu k použití. **[da]** Læs brugsanvisningen eller se den elektroniske brugsanvisning - Indikerer behovet for brugeren til at læse brugsanvisningen. **[es]** Consulte las instrucciones de uso o las instrucciones de uso electrónicas - Indica que es necesario que el usuario consulte las instrucciones de uso. **[fr]** Se reporter à la notice d'utilisation ou consulter la notice d'utilisation électronique - Indique à l'utilisateur qu'il doit se reporter à la notice d'utilisation. **[it]** Consultare le istruzioni per l'uso o le istruzioni per l'uso elettroniche - Indica la necessità per l'utilizzatore di consultare le istruzioni per l'uso. **[nl]** Raadpleeg de gebruiksaanwijzing of de elektronische gebruiksaanwijzing - Geeft aan dat de gebruiker de gebruiksaanwijzing moet raadplegen. **[no]** Les bruksanvisningen på papir eller elektronisk - Indikerer at det er nødvendig for brukeren å lese bruksanvisningen. **[pl]** Zajrzyj do instrukcji używania lub elektronicznej instrukcji używania - Wskazuje, że użytkownik powinien zapoznać się z instrukcją używania. **[pt]** Consulte as instruções de utilização ou consulte as instruções de utilização eletrónicas - Indica a necessidade de o utilizador consultar as instruções de utilização. **[sv]** Se bruksanvisningen eller den elektroniska bruksanvisningen - Anger att användaren måste läsa bruksanvisningen.



EN ISO 15223

[en] Caution - To indicate that caution is necessary when operating the device or control close to where the symbol is placed, or to indicate that the current situation needs operator awareness or operator action in order to avoid undesirable consequences. **[de]** Achtung - zeigt an, dass nahe der Stelle, an der das Symbol angebracht wurde, Vorsicht beim Umgang mit dem Gerät oder der Steuerung notwendig ist, oder dass die aktuelle Situation die Aufmerksamkeit der Bedienungsperson oder einen Eingriff durch die Bedienungsperson verlangt, um unerwünschte Folgen zu vermeiden. **[cs]** Pozor - Označuje, že je nutná opatrnost při provozu tohoto prostředku nebo ovládacího prvku poblíž místa, kde je umístěn tento symbol, nebo označuje, že aktuální situace vyžaduje pozornost obsluhy nebo zákrok obsluhy, aby se zabránilo nežádoucím následkům. **[da]** Forsigtig - For at angive, at man skal være forsigtig ved anvendelse af enheden eller styringen tæt på det sted, hvor symbolet er placeret, eller for at angive at den aktuelle situation kræver operatørens opmærksomhed eller operatørens handlinger for at undgå uønskede konsekvenser. **[es]** Precaución - Indica que es necesario tener precaución cuando se opere el dispositivo o sistema de control cerca de donde está colocado el símbolo, o bien indica que la situación actual requiere que el operador sea consciente de ella o requiere una acción del operador para evitar consecuencias no deseadas. **[fr]** Attention - Indique que la prudence s'impose lors de l'utilisation du dispositif ou de la commande à proximité du symbole ou indique que la situation actuelle requiert toute l'attention ou une action de l'opérateur afin d'éviter des conséquences indésirables. **[it]** Attenzione - Per indicare che è necessario fare attenzione quando si utilizza il dispositivo o il comando vicino al luogo in cui è posizionato il simbolo, o che la situazione attuale richiede la consapevolezza o l'intervento dell'operatore per evitare conseguenze indesiderate. **[nl]** Voorzichtig - Geeft aan dat voorzichtigheid is geboden bij gebruik van het hulpmiddel of de bediening dicht bij de plaats van dit symbool, of dat de gebruiker in de huidige situatie alert moet zijn of moet handelen om ongewenste gevolgen te vermijden. **[no]** Forsiktig - indikerer at det må tåves forsiktighet når du bruker

enheten eller kontrollen i nærheten av området der symbolet er plassert, eller at den gjeldende situasjonen krever at brukeren er oppmerksom eller at brukeren utfører en handling for å unngå uønskede konsekvenser. **(P)** Ostrzeżenie - Wskazuje, że w pobliżu miejsca, w którym umieszczono symbol należy zachować ostrożność podczas użycia urządzenia lub sterownika lub też, że aktualna sytuacja wymaga ostrożności lub określonego działania operatora celem uniknięcia niepożądanych skutków. **(P)** Cuidado - Para indicar que é necessário ter cuidado ao operar o dispositivo ou controlo perto do local onde o símbolo está colocado, ou para indicar que a situação atual requer a sensibilização ou a ação do operador a fim de evitar consequências indesejáveis. **(Sv)** Försiktigt - Anger att försiktighet krävs vid användning av produkten eller styrenheten i närheten av denna symbol, eller indikerar att den aktuella situationen kräver operatörens uppmärksamhet eller att operatören vidtar åtgärder för att undvika oönskade konsekvenser.



ISO 7000

(en) Contains or presence of - Indicates the presence of identified product or substance. **(de)** Enthält oder Anwesenheit von - zeigt die Anwesenheit von identifizierten Produkten oder Substanzen an. **(es)** Obsahuje nebo přítomnost - Označuje přítomnost určeného výrobku nebo látky. **(da)** Indeholder eller tilstedeværelse af - Angiver, at det angivne produkt eller substans forekommer. **(es)** Contenido o trazas de - Indica la presencia del producto o la sustancia identificados. **(fr)** Contient ou présence de - Indique la présence d'une substance ou d'un produit identifié. **(it)** Contiene o presenza di - Indica la presenza di un prodotto o una sostanza identificati. **(nl)** Bevat of aanwezigheid van - Geeft de aanwezigheid van het aangeduide product of stof aan. **(no)** Inneholder eller forekomst av - Indikerer at identifisert produkt eller substans forekommer. **(pl)** Zawiera lub obecny - Wskazuje obecność określonych produktów lub substancji w wyrobie medycznym. **(pt)** Contém ou presença de - Indica a presença do produto ou da substância identificada. **(sv)** Innehåller/förekomst av - Anger att en viss produkt eller ett visst ämne förekommer.



ISO 7000/
EN 80416

(en) Does not contain or no presence of - Indicates the no presence of identified product or substance. **(de)** Enthält nicht oder keine Anwesenheit von - zeigt die Abwesenheit von identifizierten Produkten oder Substanzen an. **(es)** Neobsahuje nebo nepřítomnost - Označuje nepřítomnost určeného výrobku nebo látky. **(da)** Indeholder ikke eller ingen tilstedeværelse af - Angiver, at det angivne produkt eller substans ikke forekommer. **(es)** Sin contenido ni trazas de - Indica la ausencia del producto o la sustancia identificados. **(fr)** Ne contient pas ou absence de - Indique l'absence d'une substance ou d'un produit identifié. **(it)** Non contiene o assenza di - Indica l'assenza di un prodotto o una sostanza identificati. **(nl)** Bevat geen of geen aanwezigheid van - Geeft de afwezigheid aan van het aangeduide product of stof. **(no)** Inneholder ikke eller ingen forekomst av - Indikerer at identifisert produkt eller substans ikke forekommer. **(pl)** Nie zawiera lub nieobecny - Wskazuje nieobecność określonych produktów lub substancji w wyrobie medycznym. **(pt)** Não contém ou isento de - Indica a ausência do produto ou da substância identificada. **(sv)** Innehåller inte/ingen förekomst av - Anger att en viss produkt eller ett visst ämne inte förekommer.



EN ISO 15223

(en) Contains or presence of natural rubber latex - Indicates the presence of dry natural rubber or natural rubber latex as a material of construction within the medical device or the packaging of a medical device. **(de)** Naturkautschuklatex ist enthalten oder anwesend - zeigt die Anwesenheit von trockenem Naturkautschuk oder Naturkautschuklatex als einem Konstruktionswerkstoff im Medizinprodukt oder der Verpackung eines Medizinproduktes an. **(es)** Obsah nebo přítomnost latexu z přírodního kaučuku - Označuje přítomnost suchého přírodního kaučuku nebo latexu z přírodního kaučuku jako konstrukčního materiálu zdravotnického prostředku nebo obalu zdravotnického prostředku. **(da)** Indhold eller tilstedeværelse af naturlig gummilatex - Angiver tilstedeværelsen af tør naturgummi eller naturlig gummilatex som et materiale i forbindelse med det medicinske udstyr eller emballagen for det medicinske udstyr. **(es)** Contenido o presencia de látex de caucho natural - Indica la presencia de caucho natural seco o látex de caucho natural como material de construcción del producto sanitario o del envase de un producto sanitario. **(fr)** Contenu en latex de caoutchouc naturel ou présence de celui-ci - Indique la présence de caoutchouc naturel ou de latex de caoutchouc naturel sec parmi les matériaux de construction du dispositif médical ou de son emballage. **(it)** Contenuto o presenza di lattice di gomma naturale - Indica la presenza di gomma naturale essiccata o di lattice di gomma naturale come uno dei materiali di costruzione del dispositivo medico o dell'imballaggio. **(nl)** Bevat of aanwezigheid van natuurrubberlatex - Geeft aan dat er droog natuurrubber of natuurrubberlatex aanwezig is als constructiemateriaal in het medische hulpmiddel of de verpakking van een medisch hulpmiddel. **(no)** Inneholder naturgummilateks - Indikerer at produktet inneholder tørr naturgummi eller naturgummilateks som konstruksjonsmateriale i det medisinske utstyret eller emballasjen til det medisinske utstyret. **(pl)** Zawiera lub obecny jest lateks kauczuku naturalnego - Wskazuje obecność kauczuku naturalnego lub wysuszonego lateksu kauczuku naturalnego, jako materiału konstrukcyjnego w wyrobie medycznym lub opakowaniu wyrobu medycznego. **(pt)** Contém ou possui látex de borracha natural - Indica a presença de borracha natural ou látex de borracha natural seca como material de construção do dispositivo médico ou da sua embalagem. **(sv)** Innehåller eller förekomst av naturgummilatex - Indikerar förekomst av torr naturgummi eller naturgummilatex som tillverkningsmaterial i den medicintekniska produkten eller i en medicinteknisk produkts förpackning.



EN ISO 15223

(en) Drops per milliliter - Indicates the number of drops per milliliter. **(de)** Tropfen je Milliliter - zeigt die Anzahl der Tropfen je Milliliter an. **(es)** Počet kapek na mililitr - Označuje počet kapek na mililitr. **(da)** Dråber pr. Milliliter - Angiver antallet af dråber pr. milliliter. **(es)** Gotas por mililitro - Indica el número de gotas por mililitro. **(fr)** Gouttes par millilitre - Indique le nombre de gouttes par millilitre. **(it)** Goce per millilitre - Indica il numero di goce per millilitro. **(nl)** Druppels per milliliter - Geeft het aantal druppels per milliliter aan. **(no)** Dråper per milliliter - Angir antall dråper per milliliter. **(pl)** Krople na mililitr - Wskazuje liczbę kropli na mililitr. **(pt)** Gotas por mililitro - Indica o número de gotas por mililitro. **(sv)** Droppar per milliliter - Anger antalet droppar per milliliter.



EN ISO 15223

(en) Liquid filter with pore size - Indicates an infusion or transfusion system of the medical device that contains a filter of a particular nominal pore size. **(de)** Flüssigkeitsfilter mit Angabe der Porengröße - zeigt ein Infusions- oder Transfusionssystem des Medizinproduktes an, das einen Filter mit einer bestimmten Nenn-Porenweite enthält. **(es)** Filtro kapálny a veľikosti póru - Označuje infúzný alebo transfúzný systém zdravotníckeho prostriedku, ktorý obsahuje filter s určitou jmenovitou veľkosťou póru. **(da)** Væskefilter med porestørrelse - Angiver et infusions- eller transfusionssystem i det medicinske produkt, som indeholder et filter med en bestemt nominal porestørrelse. **(es)** Filtro de líquidos con tamaño de los poros - Indica que el sistema de infusión o transfusión del producto médico contiene un filtro con un tamaño nominal de poros determinado. **(fr)** Filtre à liquides avec taille des pores - Désigne un système de perfusion ou de transfusion du dispositif médical qui contient un filtre doté d'une taille de pores nominale particulière. **(it)** Filtro liquido con dimensione pori - Indica un sistema di infusione o trasfusione del dispositivo medico contenente un filtro con determinate dimensioni nominali dei pori. **(nl)** Vloeistoffilter met poriëngroote - Geeft aan dat het medische product een vloeistoffilter bevat met een specifieke nominale poriëngroote. **(no)** Væskefilter med porestørrelse - Angir et infusions- eller transfusionssystem for det medisinske utstyret som inneholder et filter av en bestemt nominell porestørrelse. **(pl)** Filtr płynu o wielkości porów - Wskazuje infuzyjny lub transfuzyjny system wyrobu medycznego zawierający filtr o określonej nominalnej wielkości porów. **(pt)** Filtro de líquidos com tamanho de poros - Indica um sistema de infusão ou de transfusão do dispositivo médico que contém um filtro com um tamanho de poros nominal específico. **(sv)** Vätskefilter med porstorlek - Anger ett infusions- eller transfusionssystem i den medicinska enheten som innehåller ett filter med en viss nominell porstorlek.



EN ISO 15223

(en) One-way valve - Indicates a medical device with a valve that allows flow in only one direction. **(de)** Rückschlagventil - zeigt ein Medizinprodukt mit einem Ventil an, das den Durchfluss in nur einer Richtung ermöglicht. **(cs)** Jednosměrný ventil - Označuje zdravotnický prostředek s ventilem, který umožňuje průtok pouze jedním směrem. **(da)** Envejs-ventil - Angiver et medicinsk produkt med en ventil, som kun tillader strømning i én retning. **(es)** Válvula unidireccional - Indica que el producto médico lleva una válvula que permite el flujo en una sola dirección. **(fr)** Valve antiretour - Désigne un dispositif médical avec une valve qui permet un flux dans un sens uniquement. **(it)** Valvola unidirezionale - Indica un dispositivo medico dotato di una valvola che consente il flusso in un'unica direzione. **(nl)** Eénrichtingsklep - Geeft aan dat het medische product een klep bevat die een stroming in slechts één richting toestaat. **(no)** Enveisventil - Indikerer medisinsk utstyr med en ventil som tillater strømning i bare én retning. **(pl)** Zawór jednokierunkowy - Wskazuje wyrób medyczny z zaworem, który umożliwia przepływ tylko w jednym kierunku. **(pt)** Válvula unidireccional - Indica um dispositivo médico com uma válvula que permite o fluxo em apenas um sentido. **(sv)** Envägsväntil - Anger en medicinsk enhet med en ventil med enkelriktat flöde.



disconnectable

(en) Disconnectable connections **(de)** Entkonnektierbare Verbindungen **(cs)** Odpojitelné spoje **(da)** Afmonterbare samlinger i sættet **(es)** Conexiones desconectables en el sistema **(fr)** Set avec connexions déconnectables **(it)** Connessioni removibili del set **(nl)** Loskoppelbare verbindingen in het systeem **(no)** Avtakbare koblinger i settet **(pl)** Złącza rozłączalne **(pt)** Ligações desconectáveis no sistema **(sv)** Frånkopplingsbara anslutningar i setet



ISO 7000

(en) Pump, liquid pump **(de)** Pumpe, Flüssigkeitpumpe **(cs)** Pumpa, kapalínová pumpa **(da)** Pumpe, væskepumpe **(es)** Bomba, bomba de líquidos **(fr)** Pompe, pompe à liquide **(it)** Pompa, pompa per liquido **(nl)** Pomp, volumetrische pomp **(no)** Pumpe, væskepumpe **(pl)** Pompa, pompa płynu **(pt)** Bomba, bomba de líquidos **(sv)** Pump, vätskepump



(en) Tube dimensions - Indicates the tube dimension of the medical device. OD = Outer tube diameter, ID = Inner tube diameter (referring to the main line) **(de)** Schlauchabmessungen - zeigt die Schlauchabmessung des Medizinproduktes an. OD = Außendurchmesser des Schlauches, ID = Innendurchmesser des Schlauches (bezogen auf die Hauptlinie) **(cs)** Rozměry hadičky - Označuje rozměry hadičky zdravotnického prostředku. OD = vnější průměr hadičky, ID = vnitřní průměr hadičky (týká se hlavní linie) **(da)** Slangedimensioner - Indikerer slangens dimensioner for det medicinske produkt. OD = Ydre rørdiameter, ID = Indre rørdiameter (refererer til hovedlinjen) **(es)** Dimensiones del tubo - Indica las dimensiones del tubo del dispositivo médico. d.e. = diámetro exterior de la tubo, d.i. = diámetro interior de la tubo (referidos a la vía principal) **(fr)** Diamètres de la tubulure - Indique les dimensions de la tubulure du dispositif médical. OD = Diamètre extérieur, ID = Diamètre intérieur (référence à la ligne principale) **(it)** Dimensioni del tubo - Indica le dimensioni del tubo del dispositivo medico. OD = diametro esterno del tubo, ID = diametro interno del tubo (riferito alla tubazione principale) **(nl)** Slangdiameter - Geeft de slangdiameter aan van het medische product. OD = buitendiameter slang, ID = binnendiameter slang (m.b.t. de hoofdpijn) **(no)** Slangedimensioner - Indikerer slangens diameter på det medisinske utstyret. OD = sondens ytre diameter, ID = sondens indre diameter (refererer til hovedlinjen) **(pl)** Rozmiar przewodu - Wskazuje rozmiar przewodu wyrobu medycznego. OD = średnica zewnętrzna przewodu, ID = średnica wewnętrzna przewodu (w odniesieniu do głównej linii przewodów) **(pt)** Dimensões do tubo - Indica a dimensão do tubo do dispositivo médico. OD = diâmetro externo do tubo, ID = diâmetro interno do tubo (relativo à linha principal) **(sv)** Slangens dimensioner - Indikerar slangdimensionerna på produkten. OD = ytterdiameter, ID = innerdiameter (avser huvudslangen)

VOL

(en) Filling/storage volume - Tube volume is defined in millilitre per meter with an optional pressure definition. **(de)** Füll-/Speichervolumen - Schlauchvolumen ist in Milliliter pro Meter angegeben und mit einem optionalen Druck. **(cs)** Plnicí/úžitný objem - Objem hadičky se uvádí v mililitrech na metr s volitelným tlakem. **(da)** Fyldnings/lagringsvolumen - Slangevolumen er defineret i milliliter pr. meter med en given trykdefinition. **(es)** Volumen de llenado/almacenamiento - El tubo volumen se expresa en mililitros por metro con indicación opcional de la presión. **(fr)** Volume de remplissage/de stockage - Le volume de la tubulure est défini en millilitres par mètre avec définition de la pression en option. **(it)** Volume di riempimento - Il volume del tubo è espresso in millilitri per metro con indicazione opzionale della pressione. **(nl)** Vulvolume - Het volume van de slang wordt gedefinieerd in milliliter per meter met een optionele drukdefinitie. **(no)** Påfyllings-/lagringsvolumen - Volum i slang er oppgitt i milliliter per meter, eventuelt med informasjon om trykk. **(pl)** Pojemność - Pojemność przewodu określona w mililitrach na metr z opcjonalnym podaniem wartości ciśnienia. **(pt)** Volume de enchimento/armazenamento - O volume no tubo é definido em mililitros por metro com uma definição opcional de pressão. **(sv)** Fyll-/lagringsvolumen - Slangens volym anges i milliliter per meter, i vissa fall med en tryckdefinition.

I.V.

(en) For intravenous use only - I.V. = latin: intra "into" and vena "vein". **(de)** Nur für intravenöse Anwendung - I.V. = lateinisch: intra »into« und vena »vein«. **(cs)** Pouze pro intravenózní použití - I.V. = latinsky: intra „dovnitř“ a vena „žíla“. **(da)** Kun til intravenøs anvendelse - I.V. = latin: intra »ind i« og vena »ven«. **(es)** Solo para uso intravenoso - I.V. = intravenoso/a **(fr)** Pour usage intraveineux uniquement - I.V. = latin: intra »à l'intérieur« et vena »veine«. **(it)** Solo per uso intravenoso - I.V. = dal latino, »in vena«. **(nl)** Alleen voor intraveneus gebruik - I.V. = Latijn: intra "in" en vena "ader". **(no)** Kun for intravenøst bruk - I.V. = latin: intra »inn i« og vena »vene«. **(pl)** Wyłącznie do stosowania dożylnego - I.V. = łac.: intra "do wewnątrz", vena "żyła". **(pt)** Apenas para uso intravenoso - I.V. = latim: intra »para dentro« e vena »veia«. **(sv)** Endast för intravenöst bruk - I.V. = latin: intra "in i" och vena "ven".



(en) AirStop - Indicates a medical device with a special AirStop filter membrane. **(de)** AirStop - zeigt ein Medizinprodukt mit spezieller AirStop Filtermembran an. **(cs)** AirStop - Označuje zdravotnický prostředek se speciální filtrační membránou AirStop. **(da)** AirStop - Indikerer en medicinsk enhed, med en special AirStop filtermembran. **(es)** AirStop - Designa un producto médico con una membrana de filtro especial AirStop. **(fr)** AirStop - Indique que le dispositif médical comporte une membrane spéciale AirStop. **(it)** AirStop - Indica un dispositivo medico con speciale membrana filtrante AirStop. **(nl)** AirStop - Geeft aan dat het product een speciaal AirStop filter in de druppelkamer bevat. **(no)** AirStop - Indikerer at et medisinsk utstyr er utstyrt med en spesiell AirStop filter membran. **(pl)** AirStop - Wskazuje wyrób medyczny ze specjalną membraną filtracyjną AirStop. **(pt)** AirStop - Refere-se a um dispositivo médico com um filtro de membrana especial de AirStop. **(sv)** AirStop - Indikerar en medicinteknisk produkt med ett speciellt AirStop filter membran.



max. 100 cm water column

(en) Maximum permissible water column **(de)** Maximal zulässige Wassersäule **(cs)** Maximální přípustný vodní sloupec **(da)** Maksimalt tilladt vand søjle **(es)** Columna de agua máxima permitida **(fr)** Colonne d'eau maximale autorisée **(it)** Colonna d'acqua massima consentita **(nl)** Maximale waterkolomdruk **(no)** Maks. tillatt vannsøyle **(pl)** Maksymalna dopuszczalna wysokość słupa wody **(pt)** Coluna de água máxima permitida **(sv)** Maximalt tillåten vattenpelare